



PE5-8108 / PE5-8208

8-아울렛 1U 계측 eco PDU

사용자 설명서

규정 준수 성명서

미연방 통신 위원회 전파 방해 성명서

이 장비는 FCC 규칙 Part 15에 따라 Class A 디지털 장치 제한 준수 테스트를 완료했습니다. 이 제한은 장비가 상업 환경에서 운영될 때 유해한 간섭으로부터 합리적인 보호 제공을 위해 설계되었습니다. 이 장비는 무선 주파수 에너지를 발생, 사용, 방출할 수 있으며, 지침 매뉴얼에 따라 설치되거나 사용되지 않을 시 무선 통신에 유해한 간섭을 유발할 수 있습니다. 주거 지역에서 이 장비를 사용하면 유해한 간섭을 유발할 수 있으며 이 경우에 사용자는 본인의 비용으로 이 간섭을 해결하여야 합니다.

이 장치는 FCC 규칙 Part15를 준수합니다. 작동 시에는 다음의 두 조건이 적용됩니다: (1) 이 장치는 유해한 간섭을 일으키지 않을 수 있으며, 또한 (2) 이 장치는 원하지 않는 작동을 유발할 수 있는 간섭을 포함한 모든 수신된 간섭을 수용해야 합니다.

FCC 경고

준수 책임이 있는 당사자가 명시적으로 허가하지 않은 변경이나 개조는 사용자의 장비 작동 권한을 무효로 할 수 있습니다.

경고

주거 환경에서 이 장비를 작동할 시 무선 간섭을 유발할 수 있습니다.

Achtung

Der Gebrauch dieses Geräts in Wohnumgebung kann Funkstörungen verursachen.



주의: UL 인증 호환 모델 목록은 다음과 같습니다.

PE5108A, PE5108B, PE5208A, PE5208B, PE6108A, PE6108B, PE6208A, PE6208B, PE7108A,
PE7108B, PE7208A, PE7208B, PE8108A, PE8108B, PE8208A, PE8208B

KCC 성명서

유선 제품용 / A급 기기 (업무용 방송 통신 기기)

이 기기는 업무용 (A급) 전자파 적합기기로서 판매자 또는 사용자는 이점을 주의하시기 바라며, 가정 외의 지역에서 사용하는 것을 목적으로 합니다.

캐나다 산업부 성명서

본 Class A 디지털 장치는 캐나다 ICES-003을 준수합니다.

CAN ICES-003 (A) / NMB-003 (A)

VCCI 성명서

この装置は、クラスA機器です。この装置を住宅環境で使用すると電波妨害を引き起こすことがあります。この場合には使用者が適切な対策を講ずるよう要求されることがあります。

VCCI - A

RoHS

이 제품은 RoHS 기준을 준수합니다.

PE 장치 안전 정보



- ◆ 명판에 규정되어 있는 정격 전류에 따라 건물 회로의 최대 허용 차단 회로를 설정하십시오. 차단기에 대한 모든 국가 규정 및 안전 규정 및 기타 연관 규정을 확인하십시오.
- ◆ PE 장치를 접지된 전원 아울렛이나 접지된 시스템에만 연결하십시오!
- ◆ 연결된 시스템의 총 전류 입력이 PE 장치의 명판에 정해진 정격 전류를 초과하지 않도록 하십시오.
- ◆ 배터리를 잘못된 유형으로 교체하면 폭발 위험이 있습니다. 사용한 배터리는 관련 지침에 따라 폐기하십시오.

Consignes de sécurité relatives à l'unité PE



- ◆ Installez sur le circuit du bâtiment des disjoncteurs permettant d'assurer la protection maximale autorisée, en respectant le courant nominal spécifié sur la plaque signalétique. Veuillez respecter l'ensemble des réglementations nationales en vigueur et des codes de sécurité ainsi que les déviations recommandées pour les disjoncteurs.
- ◆ Ne connectez l'unité PE qu'à une prise de courant avec borne de terre ou à un système mis à la terre!
- ◆ Assurez-vous que le courant d'entrée total des systèmes connectés ne dépassas le courant nominal spécifié sur la plaque signalétique de l'unité PE.
- ◆ Il existe un risque d'explosion si la batterie est remplacée par une batterie de type incorrect. Jetez les batteries usagées en respectant les instructions adéquates.

사용자 정보

온라인 등록

제품을 온라인 지원 센터에 등록하십시오.

국제	http://eservice.aten.com
----	---

전화 연결 지원

전화 연결 지원을 원하신다면 아래 번호로 연락해 주십시오.

국제	886-2-8692-6959
중국	86-400-810-0-810
일본	81-3-5615-5811
한국	82-2-467-6789
북미	1-888-999-ATEN 내선 4988 1-949-428-1111

사용자 공지

본 설명서에 포함된 모든 정보, 문서, 사양은 제조사의 사전 공지 없이 변경될 수 있습니다. 제조사는 이 문서의 내용에 관하여 명시적으로나 암묵적으로 대리나 보증을 하지 않으며 특히 어떠한 특정 목적에 관하여 상업성 또는 적합성에 관련하여 어떠한 보증을 하지 않습니다. 본 매뉴얼 상 제조사의 모든 소프트웨어는 현재 상태로 판매되거나 라이선스가 부여됩니다. 구매 후 프로그램에서 결함이 발견되면, 구매자 (제조사, 공급사 또는 판매자가 아닌)는 소프트웨어 결함으로 유발되는 모든 필요한 정비, 복구 및 기타 부수적이거나 결과적인 전체 손해 금액을 부담합니다.

이 시스템의 제조사는 이 장치에 행해진 비 허가 개조로 인해 유발된 모든 라디오 및/또는 TV 간섭에 대해 책임을 지지 않습니다. 이와 같은 간섭을 정정할 책임은 사용자에게 있습니다.

작동 전 올바른 작동 전압이 설정되지 않았다면 제조사는 시스템 작동에서 유발되는 어떠한 피해에도 책임이 없습니다. **사용 전 전압 설정이 맞는지 반드시 확인하십시오.**

제품 정보

모든 ATEN 제품에 관한 정보 및 제한 없이 연결하는 방법에 대한 정보는 웹에서 ATEN을 방문하거나 ATEN 공인 판매자에게 문의하십시오. 위치 및 전화 번호 목록을 보려면 웹에서 ATEN을 방문하십시오.

국제	http://www.aten.com
북미	http://www.aten-usa.com

패키지 구성품

모든 구성 요소가 제대로 작동하는지 확인하십시오. 문제가 발생하면 대리점에 문의하십시오.

eco PDU 표준 패키지는 다음과 같이 구성되어 있습니다.

- ◆ 1 x PE5108 / PE5208 / PE6108 / PE6208 / PE7108 / PE7208 / PE8108 / PE8208 전원 분배 장치
- ◆ 1 x 전원 코드
- ◆ 1 x 마운팅 키트
- ◆ 1 x 사용자 설명서*

주의: 이 설명서가 배포된 이후 eco PDU에 기능이 추가되었을 수 있습니다. 최신 버전을 다운로드하려면 당사 웹사이트를 방문하십시오.

목차

규정 준수 성명서.	ii
Consignes de sécurité relatives à l'unité PE.	iv
사용자 정보.	v
온라인 등록.	v
전화 연결 지원.	v
사용자 공지.	v
제품 정보.	vi
패키지 구성품.	vi
목차.	vii
설명서에 관하여.	x
규칙.xi

1장. 소개

개요.	1
PE 시리즈 eco PDU 비교표	3
특징.	4
전원 분배.	4
원격 접속.	4
동작.	4
관리.	5
보안.	5
요구 사양.	6
추가 액세서리.	7
센서	7
케이블 홀더.	7
구성 요소.	8
PE5108A / PE7108A 전면.	8
PE5208A / PE7208A 전면	8
PE5108A / PE5208A / PE7108A / PE7208A 후면	8
PE5108A / PE5208A / PE7108A / PE7208A 판독 색션	9
PE5108B / PE5108G / PE7108B / PE7108G 전면	11
PE5208B / PE5208G / PE7208B / PE7208G 전면	11
PE5108B / PE5108G / PE5208B / PE5208G / PE7108B / PE7108G / PE7208B / PE7208G 후면	11
PE5108B / PE5108G / PE5208B / PE5208G / PE7108B / PE7108G / PE7208B / PE7208G 판독 색션	12

PE6108A / PE8108A 전면	14
PE6208A / PE8208A 전면	14
PE6108A / PE6208A / PE8108A / PE8208A 후면	14
PE6108A / PE6208A / PE8108A / PE8208A 판독 섹션	15
PE6108B / PE6108G / PE8108B / PE8108G 전면	17
PE6208B / PE6208G / PE8208B / PE8208G 전면	17
PE6108B / PE6108G / PE6208B / PE6208G / PE8108B / PE8108G / PE8208B / PE8208G 후면	17
PE6108B / PE6108G / PE6208B / PE6208G / PE8108B / PE8108G / PE8208B / PE8208G 판독 섹션	18

2장. 하드웨어 설치

시작하기 전에	21
랙 마운팅	21
설치	22
케이블 고정	23
센서 고정	24

3장. 기본 동작 및 초기 설정

동작 방식	25
브라우저	25
eco DC	26
SNMP	26
초기 설정	27
네트워크 환경 구성	28
관리자 로그인 변경	29
기타	30

4장. 브라우저 동작

로그인	31
eco PDU 메인 페이지	32
페이지 구성 요소	32
Energy	33
연결	33
환경 구성	36
사용자	39
관리자 정보	39
사용자 정보	40

로그	41
시스템 로그 이벤트 목록	41
알림 설정	42
설치	44
장치 환경 구성	44
날짜/시간	50
보안	52
로그인 실패	52
작업 모드	52
계정 정책	53
로그인 문자열 / IP 필터 / MAC 필터	54
승인 & 인증	57
개인 인증서	58
PDU	60
펌웨어 파일	60
백업/복구	62

부록

안전 지시 사항	63
일반	63
Consignes de sécurité	66
Général	66
랙 마운팅	69
eco PDU 메인 전원 코드	69
전원 케이블 고정	70
Montage sur bâti	70
Le cordon d'alimentation principale de l'unité d'alimentation éco	70
Fixation des câbles d'alimentation	70
기술 지원	72
국제	72
복미	72
IP 주소 결정	73
사양	75
PE5108A / PE5108B / PE5108G	75
PE5208A / PE5208B / PE5208G	77
PE6108A / PE6108B / PE6108G	79
PE6208A / PE6208B / PE6208G	81
PE7108A / PE7108B / PE7108G	83

PE7208A / PE7208B / PE7208G	85
PE8108A / PE8108B / PE8108G	87
PE8208A / PE8208B / PE8208G	89
관리자 로그인 실패.	91
ATEN 보증 정책	92

설명서에 관하여

본 사용자 설명서는 eco PDU를 가장 잘 이해할 수 있도록 돕기 위해 제공됩니다. 설치, 환경 구성 및 동작을 포함한 전원 분배 장치의 전반적인 것을 다룹니다.

본 설명서에 다루는 eco PDU 모델은 다음과 같습니다.

모델	
PE5108	15A/10A 8-아울렛 1U 계측 eco PDU
PE5208	20A/16A 8-아울렛 1U 계측 eco PDU
PE6108	15A/10A 8-아울렛 1U 계측 & 스위치 eco PDU
PE6208	20A/16A 8-아울렛 1U 계측 & 스위치 eco PDU
PE7108	15A/10A 8-아울렛 1U 개별 아울렛-계측 eco PDU
PE7208	20A/16A 8-아울렛 1U 개별 아울렛-계측 eco PDU
PE8108	15A/10A 8-아울렛 1U 개별 아울렛-계측 & 스위치 eco PDU
PE8208	20A/16A 8-아울렛 1U 개별 아울렛-계측 & 스위치 eco PDU

본 설명서에서 제공하는 정보의 개요는 아래와 같습니다.

1장, 소개, eco PDU의 특징, 사용 용도와 기능, 장점 등을 소개하고 전면 및 후면 패널 구성 요소를 설명합니다.

2장, 하드웨어 설치, eco PDU를 설치 과정을 단계 별로 제공합니다.

3장, 기본 동작 및 초기 설정, eco PDU의 기본 동작을 설명하고, 초기 설정에 관한 기본 환경 구성을 설명합니다.

4장, 브라우저 동작, 웹 브라우저에서 원격으로 eco PDU에 로그인하는 방법과 이 프로그램이 제공하는 다양한 기능에 대해 설명합니다.

부록, eco PDU에 관한 사양 및 기타 기술 정보를 제공합니다.

주의:

- ◆ 이 설명서를 자세히 읽고 장치 또는 연결된 장치의 손상을 방지하기 위해 설치 및 동작 절차를 주의하여 따르십시오.

- ◆ 본 제품은 이 설명서 배포 이후에 기능이 추가, 개선 또는 제거되어 업데이트될 수 있습니다. 최신 사용자 설명서를 확인하려면 다음 사이트를 방문하십시오.

<http://www.aten.com/global/en/>

규칙

본 설명서는 다음과 같은 규칙을 따릅니다.

- | | |
|---|--|
| Monospaced | 입력해야 하는 글자를 가리킵니다. |
| [] | 눌러야 하는 키들을 가리킵니다. 예를 들면 [Enter]는 키보드의 Enter 키를 누르라는 의미입니다. 키를 조합할 필요가 있는 경우 괄호 안에서 키 사이에 + 표시를 합니다: [Ctrl+Alt]. |
| 1. | 번호가 매겨진 목록은 순차적인 진행과정을 나타냅니다. |
| ◆ | 다이아몬드 표시 목록은 정보를 제공하지만 순차적인 과정과는 관련이 없습니다. |
| > | 다음에 오는 옵션 (예: 메뉴 또는 대화 박스에서)을 옵션을 선택하는 것을 나타냅니다. 예를 들어 Start > Run은 Start (시작) 메뉴를 연 다음 Run (실행)을 선택하는 것을 의미합니다. |
|  | 중요 정보를 가리킵니다. |

1 장 소개

개요

PE5108 / PE5208 / PE6108 / PE6208 / PE7108 / PE7208 / PE8108 / PE8208 eco PDU는 8개의 AC 아울렛을 포함한 지능형 PDU로, 편리하고 효율적인 데이터 전력 사용 관리 기능을 제공합니다. 이 제품은 다양한 IEC 또는 NEMA 소켓 구성을 지원합니다.

PE5~8 모델은 데이터 센터의 IT 장비 (서버, 저장 장치 시스템, KVM 스위치, 네트워크 장치, 시리얼 데이터 장치 등)에 전원 켜기, 끄기, 재부팅과 같은 안전하고 중앙 집중화된 지능형 전원 관리 기능을 제공합니다. 또한 센서를 통해 데이터 센터의 환경 상태를 모니터링할 수 있는 기능도 제공합니다*. 각 모델의 기본 특성은 3페이지 표에 나와 있습니다.

ATEN eco PDU는 실시간 전력 측정을 결합한 원격 전원 제어 기능을 제공하여, 사용자가 PDU 장치나 개별 아울렛 수준에서 TCP/IP 연결을 통해 거의 모든 위치에서 PDU에 연결된 모든 장치의 전원 상태를 제어하고 모니터링할 수 있도록 합니다.

각 아울렛의 전원 상태는 개별적으로 설정할 수 있어, 사용자가 각 장치의 전원을 켜거나 끌 수 있습니다. eco PDU는 부서별 및/또는 위치 별로 구분할 수 있는 포괄적인 전력 분석 보고서를 제공하며 실시간으로 전류, 전압, 전력, 시간당 전력 소모량 (Watt-hour) 등을 정확하게 측정합니다.

설치와 동작은 빠르고 쉽습니다. 적절한 포트에 케이블을 연결하고 사용자 친화적인 웹 브라우저를 통해 구성하기만 하면 됩니다. eco PDU의 펌웨어는 네트워크를 통해 업그레이드 가능하므로, 사용자는 제품 페이지에서 업데이트를 다운로드하여 최신 기능 개선 사항으로 PDU를 유지할 수 있습니다.

ATEN eco PDU는 써드파티 SNMP v3 관리자 소프트웨어와 ATEN eco DC (에너지& DCIM 관리 소프트웨어)를 지원합니다. ATEN eco DC는 여러 장치를 관리할 수 있는 쉬운 방법을 제공하며, 직관적이고 사용자 친화적인 그래픽 사용자 인터페이스를 통해 PDU 장치를 구성하고 연결된 장비의 전원 상태를 모니터링할 수 있습니다.

ATEN eco PDU 시리즈는 회로 차단기 경고 기능을 갖추고 있어, 차단이 발생했을 때 경고 소리를 울리거나 SNMP 트랩 또는 이메일 경고를 보낼 수 있습니다. 이 기능은 회로 과부하로 인한 전력 손실 시 서버 및 기타 장치를 보다 신속하게 복구할 수 있도록 도와줍니다.

고급 보안 기능과 간편한 동작을 갖춘 eco PDU는 다수의 컴퓨터 설치 환경에서 전원 접근을 원격으로 관리하고 전원 자원을 효율적으로 할당하는 가장 편리하고 신뢰할 수 있으며 비용 효율적인 방법을 제공합니다.

주의: 센서는 선택 가능한 액세서리입니다. 더 완전한 에너지 효율 데이터와 차트를 생성하려면 센서가 설치된 설비가 필요합니다. 센서를 더 높은 밀도로 설치하면 더 정확한 데이터를 생성하는 데 도움이 됩니다. 자세한 내용은 7페이지 추가 액세서리를 참조하십시오.

PE 시리즈 eco PDU 비교표

모델	전원 코드 (IEC C19 연결)	아울렛	모니터링 레벨	전류량 (Amp)	
				포트 별	전체
PE5108A	NEMA 5-15P	NEMA 5-15R	PDU	12A	12A
PE5108B	NEMA 6-15P	IEC C13	PDU	12A	12A
PE5108G	IEC C14	IEC C13	PDU	10A	10A
PE5208A	NEMA 5-20P	NEMA 5-20R	PDU	16A	16A
PE5208B	NEMA 6-20P	IEC C13 / C19	PDU	12A / 16A	12A
PE5208G	IEC C20	IEC C13 / C19	PDU	10A / 16A	16A
PE6108A	NEMA 5-15P	NEMA 5-15R	PDU	12A	12A
PE6108B	NEMA 6-15P	IEC C13	PDU	12A	12A
PE6108G	IEC C14	IEC C13	PDU	10A	10A
PE6208A	NEMA 5-20P	NEMA 5-20R	PDU	16A	16A
PE6208B	NEMA 6-20P	IEC C13 / C19	PDU	12A / 16A	16A
PE6208G	IEC C20	IEC C13 / C19	PDU	10A / 16A	16A
PE7108A	NEMA 5-15P	NEMA 5-15R	아울렛	12A	12A
PE7108B	NEMA 6-15P	IEC C13	아울렛	12A	12A
PE7108G	IEC C14	IEC C13	아울렛	10A	10A
PE7208A	NEMA 5-20P	NEMA 5-20R	아울렛	16A	16A
PE7208B	NEMA 6-20P	IEC C13 / C19	아울렛	12A / 16A	16A
PE7208G	IEC C20	IEC C13 / C19	아울렛	10A / 16A	16A
PE8108A	NEMA 5-15P	NEMA 5-15R	아울렛	12A	12A
PE8108B	NEMA 6-15P	IEC C13	아울렛	12A	12A
PE8108G	IEC C14	IEC C13	아울렛	10A	10A
PE8208A	NEMA 5-20P	NEMA 5-20R	아울렛	16A	16A
PE8208B	NEMA 6-20P	IEC C13 / C19	아울렛	12A / 16A	16A
PE8208G	IEC C20	IEC C13 / C19	아울렛	10A / 16A	16A

주의: 개별 모델의 전체 사양은 75페이지 사양을 참조하십시오.

특징

전원 분배

- ◆ 공간 절약형 1U 랙 마운트 디자인 (후면 마운팅)
- ◆ IEC 또는 NEMA 소켓 모델 지원
- ◆ 3자리 7세그먼트 전면 패널 LED 디스플레이로 전류, PDU의 IP 주소 및 아울렛 상태 표시
- ◆ 원격 사용자가 웹 브라우저를 통해 아울렛 상태 모니터링 가능
- ◆ 안전 종료 지원
- ◆ 장치 자체 전원과 아울렛 전원을 분리하여 과부하로 인해 장치의 회로 차단기가 동작하더라도 사용자 인터페이스는 계속 접속 가능

원격 접속

- ◆ TCP/IP와 내장된 10/100 이더넷 포트를 통한 원격 전원 제어
- ◆ 네트워크 인터페이스: TCP/IP, UDP, HTTP, HTTPS, SSL, SMTP, DHCP, NTP, DNS, 10 Base-T / 100 Base-TX, 자동 감지, Ping 신호
- ◆ eco PDU 전원 관리 웹 GUI — eco DC
- ◆ SNMP v3 관리자 지원
- ◆ Telnet 지원

동작

- ◆ 각 아울렛 별로 원격 전원 제어 (On, Off, 전원 순환)
- ◆ 전원 켜기 순서 설정 — 사용자가 각 포트의 전원 켜기 순서와 지연 시간을 설정하여 장비가 올바른 순서로 켜지도록 설정 가능
- ◆ 브라우저 기반 사용자 인터페이스를 통한 간편한 설정 및 운영
- ◆ 여러 브라우저 지원 (IE, Firefox, Chrome, Safari, Opera, Netscape)
- ◆ RTC (실시간 시계) 지원으로 전원이 없는 동안에도 타이머 유지
- ◆ 최대 8개의 사용자 계정과 1개의 관리자 계정 지원
- ◆ 사전 예방 과부하 보호 (POP) — 전류 과부하 발생 시 사용자 정의된 순서로 아울렛의 전원을 자동으로 차단하여 연결된 장비를 보호

동작

- ◆ PDU/아울렛 수준에서 전원 상태 측정
- ◆ PDU 장치 및/또는 아울렛 수준에서 전류와 IP 주소를 표시하는 LED 표시 제공
- ◆ 실시간 전류, 전압 및 kWh가 브라우저 기반 UI에 표시되어 PDU 레벨 (PE5108 / PE5208 / PE6108 / PE6208)과 아울렛 레벨 (PE7108 / PE7208 / PE8108 / PE8208)에서 모니터링 가능
- ◆ 회로 차단기가 동작하면 알람을 울리고 SNMP 트랩 또는 이메일 알림을 전송하는 회로 차단기 경고 기능
- ◆ 전류 및 전압 임계값 설정 가능
- ◆ 아울렛 이름 지정 지원
- ◆ 아울렛 별로 사용자 접속 권한 할당 가능
- ◆ 이벤트 로깅 및 Syslog 서버 지원
- ◆ 펌웨어 업그레이드 가능
- ◆ 다국어 지원: 영어, 중국어 (번체), 중국어 (간체), 일본어, 독일어, 이탈리아어, 스페인어, 프랑스어

보안

- ◆ 2단계 암호 보안
- ◆ 강력한 보안 기능으로 암호 강도 보호 및 고급 암호화 기술 (TLS 1.2) 지원
- ◆ 원격 인증 지원 - RADIUS

요구 사양

- ◆ eco PDU 장치에 접근하는 브라우저는 TLS 1.2를 지원해야 합니다.
- ◆ 연결된 컴퓨터의 콜드 부팅을 위해서는 컴퓨터의 BIOS가 Wake on LAN 또는 System after AC Back을 지원해야 합니다.
- ◆ 안전 종료를 위해:
 - ◆ 컴퓨터는 Windows (Windows 2000 이상) 또는 Linux 운영 체제를 실행해야 합니다.
 - ◆ 안전 종료 프로그램인 PMonitor가 컴퓨터에 설치되어 실행 중이어야 합니다. (당사 웹사이트에서 다운로드 가능)

주의: 안전 종료 프로그램 PMonitor는 아래에 표시된 제품 웹 페이지의 지원 및 다운로드 섹션에서 다운로드할 수 있습니다.

Software & Drivers ▾

OS	Description	Ver.	Release Date	File Name
Other				
	MIB File	v1.1.115	2015-05-05	PE_MIB_File_v1.1.115.zip
	PE MIB File	v1.1.112	2014-06-19	PE8_MIB_File_v1.1.112.tar
	PE MIB File	v1.1.109	2013-09-06	PE8_MIB_File_v1.1.109.tar
	IP Installer	v1.4.132	2012-02-10	IPInstaller-ALTUSEN_v1.4.132.zip
Linux	PMonitor	v1.1	2012-02-10	PowerMonitor_v1.1.zip
Windows	PMonitor	v1.0.081	2012-02-10	PMonitorSrv_v1.0.081.zip
	PE MIB File	v1.0.063	2012-02-10	PE8_MIB_File_v1.0.063.zip

추가 액세서리

센서

센서는 추가 액세서리입니다. eco PDU 장치는 센서를 사용하지 않고도 사용할 수 있습니다. 그러나 eco PDU를 사용하여 계측된 데이터 센터의 완전한 에너지 관리를 수행하려면 관리 웹 GUI인 eco DC를 사용하고, 랙 마다 4개의 센서를 설치해야 완전한 에너지 효율 데이터를 생성하고 차트를 작성할 수 있습니다. 8포트 모델에는 2개의 센서 포트가 있습니다. 이 경우, 센서 1은 랙의 공기 흡입구에 설치해야 하고, 센서 2는 랙의 IT 장비 배출구에 설치해야 합니다. 에너지 효율 데이터와 차트를 더욱 완전하게 생성하려면 센서가 포함된 환경 구성이 필요합니다. 더 높은 밀도로 센서를 설치하면 더 정확한 데이터를 생성하는 데 도움이 됩니다. 사용 가능한 센서는 아래 표에 나와 있습니다.

센서	제품 번호
온도	EA1140
온도 / 습도	EA1240
차압 / 온도	EA1340

센서 관리

센서는 eco PDU의 내장 그래픽 사용자 인터페이스 (GUI) 또는 ATEN 웹사이트에서 다운로드할 수 있는 ATEN eco DC를 통해 관리할 수 있습니다.

케이블 홀더

케이블 홀더는 추가 액세서리입니다. 안전을 위해 ATEN Lok-U-Plug 케이블 홀더를 사용하여 부착된 장치의 연결 케이블을 eco PDU에 고정합니다. eco PDU와 함께 동작하도록 특별히 설계된 ATEN Lok-U-Plug 케이블 홀더만 사용합니다. 다른 유형의 케이블 홀더를 사용하면 매우 위험할 수 있습니다.

제품 번호	설명
2X-EA07	Lok-U-Plug 케이블 홀더 (10개)
2X-EA08	Lok-U-Plug 설치 도구 (4개)

구성 요소

PE5108A / PE7108A 전면

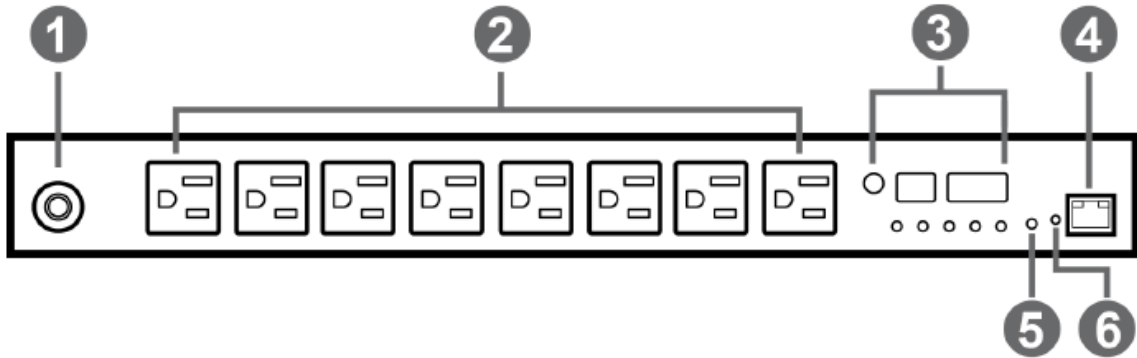

PE5208A / PE7208A 전면

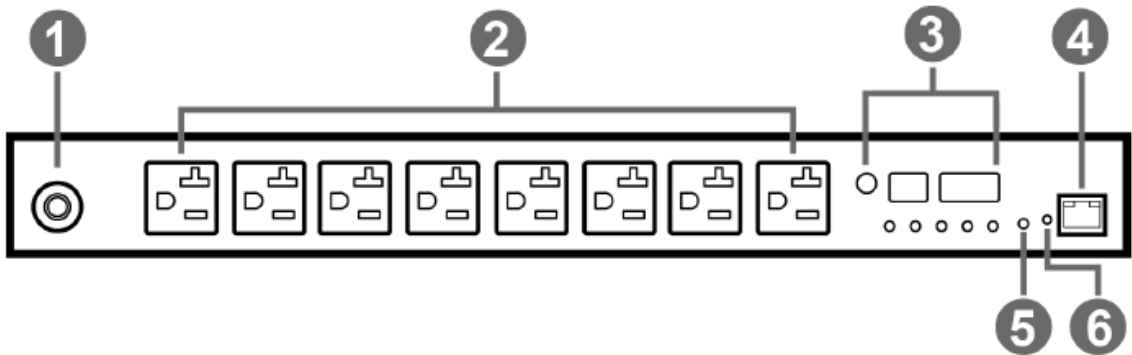

PE5108A / PE5208A / PE7108A / PE7208A 후면

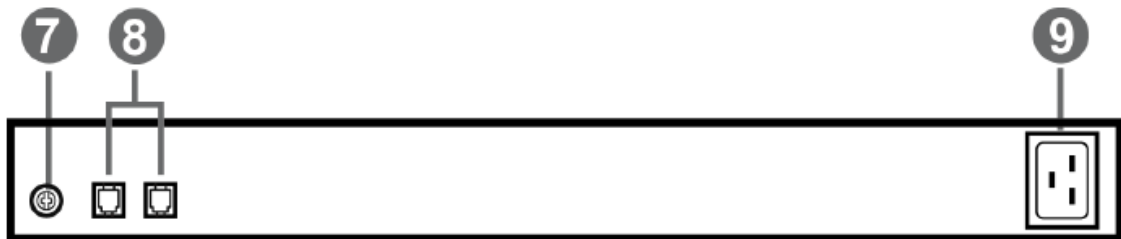

PE5108A / PE5208A / PE7108A / PE7208A 판독 섹션

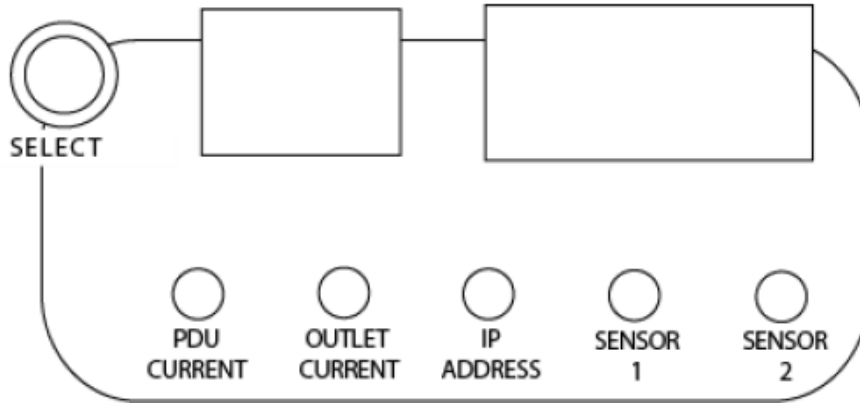

번호	항목	설명
1	회로 차단기 푸쉬 버튼	안전 조치로, 장치의 전원에 과부하가 발생하면 회로 차단기가 동작합니다. 이 버튼을 누르면 정상 동작으로 복구됩니다.
2	전원 소켓	8 x NEMA 5-15R 또는 8 x NEMA 5-20R 주의: ATEN Lok-U-Plug 케이블 홀더용 구멍은 소켓 주변에 있습니다. 자세한 내용은 23페이지의 케이블 고정을 참조하십시오.
3	판독 섹션	<ul style="list-style-type: none"> ◆ 선택 항목 (PDU 전류/아울렛 전류/IP 주소)이 첫 번째 (1자리) 디스플레이 화면에 나타납니다. ◆ PDU 전류/아울렛 전류/IP 주소가 두 번째 (3자리) 디스플레이 화면에 나타납니다. ◆ 항목 위의 LED는 표시 값이 어느 항목과 관련이 있는지를 나타냅니다. ◆ 첫 번째 디스플레이 화면 옆에 있는 버튼을 누르면 항목 간에 선택 항목을 순환합니다.
4	LAN 포트 및 LED	eco PDU를 LAN에 연결하는 케이블을 여기에 연결합니다. 링크 및 LAN LED는 LAN 포트에 내장되어 있습니다. Link: 녹색으로 켜지면 eco PDU의 RJ-45 이더넷 포트를 통해 연결이 설정되었음을 나타냅니다. 깜박이면 데이터가 전송 중임을 나타냅니다. LAN: 주황색으로 켜지면 10Mbps 데이터 전송 속도를 나타냅니다. LED가 녹색으로 켜지면 100Mbps 데이터 전송 속도를 나타냅니다.
5	리셋 버튼	이 버튼은 약간 안쪽으로 들어가 있어서 종이 클립 끝과 같은 얇은 물체로 눌러야 합니다. <ul style="list-style-type: none"> ◆ 눌렀다 떼면 장치가 재부팅됩니다. ◆ 3초 이상 길게 누르면 eco PDU가 공장 초기 설정으로 리셋됩니다.

번호	항목	설명
6	전원 LED	LED가 켜지면 eco PDU가 동작할 준비가 되었음을 나타냅니다.
7	접지 터미널	장치를 접지하는데 사용하는 전선을 여기에 연결합니다.
8	센서 포트	외부 센서 플러그를 여기에 있는 2개의 RJ-11 포트에 연결합니다.
9	전원 소켓	장치를 AC 전원에 연결하는 전원 코드를 여기에 연결합니다.

PE5108B / PE5108G / PE7108B / PE7108G 전면

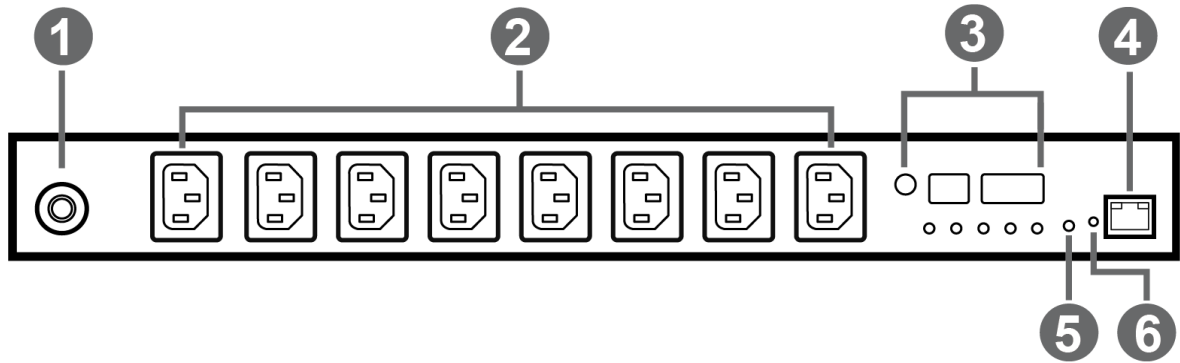

PE5208B / PE5208G / PE7208B / PE7208G 전면

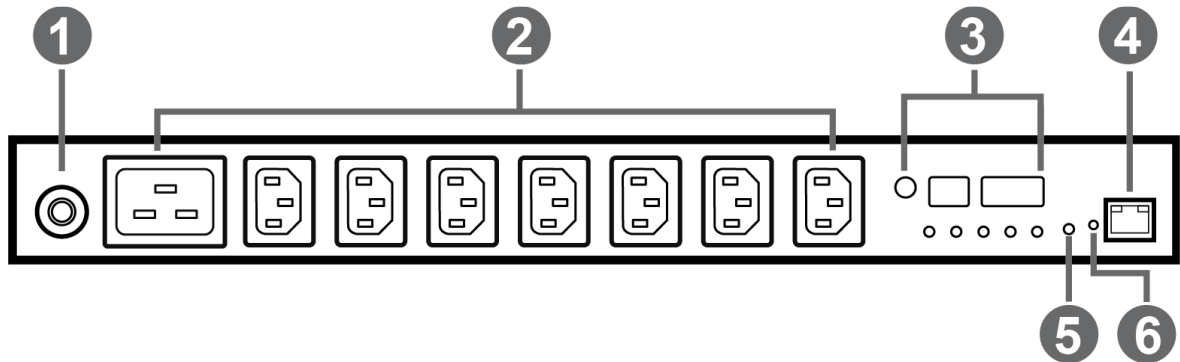

**PE5108B / PE5108G / PE5208B / PE5208G / PE7108B / PE7108G /
PE7208B / PE7208G 후면**

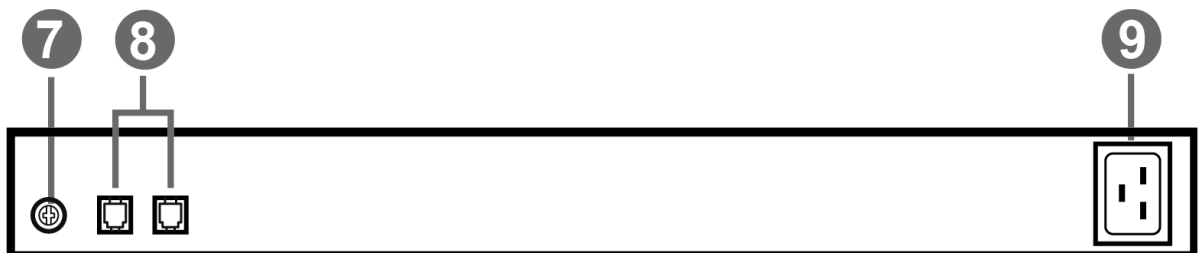

PE5108B / PE5108G / PE5208B / PE5208G / PE7108B / PE7108G / PE7208B / PE7208G 판독 섹션

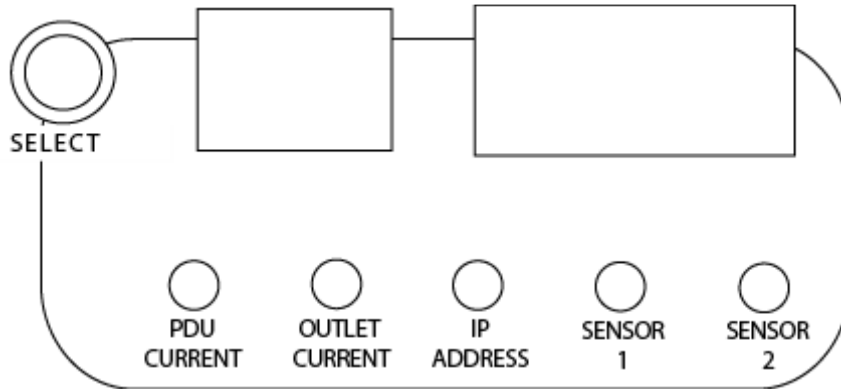

번호	항목	설명
1	회로 차단기 푸시 버튼	안전 조치로, 장치의 전원에 과부하가 발생하면 회로 차단기가 동작합니다. 이 버튼을 누르면 정상 동작으로 복구됩니다.
2	전원 소켓	8 x NEMA 5-15R 또는 8 x NEMA 5-20R 주의: ATEN Lok-U-Plug 케이블 홀더용 구멍은 소켓 주변에 있습니다. 자세한 내용은 23페이지의 케이블 고정을 참조하십시오.
3	판독 섹션	<ul style="list-style-type: none"> ◆ 선택 항목 (PDU 전류/아울렛 전류/IP 주소)이 첫 번째 (1자리) 디스플레이 화면에 나타납니다. ◆ PDU 전류/아울렛 전류/IP 주소가 두 번째 (3자리) 디스플레이 화면에 나타납니다. ◆ 항목 위의 LED는 표시 값이 어느 항목과 관련이 있는지를 나타냅니다. ◆ 첫 번째 디스플레이 화면 옆에 있는 버튼을 누르면 항목 간에 선택 항목을 순환합니다.
4	LAN 포트 및 LED	eco PDU를 LAN에 연결하는 케이블을 여기에 연결합니다. 링크 및 LAN LED는 LAN 포트에 내장되어 있습니다. Link: 녹색으로 켜지면 eco PDU의 RJ-45 이더넷 포트를 통해 연결이 설정되었음을 나타냅니다. 깜박이면 데이터가 전송 중임을 나타냅니다. LAN: 주황색으로 켜지면 10Mbps 데이터 전송 속도를 나타냅니다. LED가 녹색으로 켜지면 100Mbps 데이터 전송 속도를 나타냅니다.
5	리셋 버튼	이 버튼은 약간 안쪽으로 들어가 있어서 종이 클립 끝과 같은 얇은 물체로 눌러야 합니다. <ul style="list-style-type: none"> ◆ 눌렀다 떼면 장치가 재부팅됩니다. ◆ 3초 이상 길게 누르면 eco PDU가 공장 초기 설정으로 리셋됩니다.

번호	항목	설명
6	전원 LED	LED가 켜지면 eco PDU가 동작할 준비가 되었음을 나타냅니다.
7	접지 터미널	장치를 접지하는데 사용하는 전선을 여기에 연결합니다.
8	센서 포트	외부 센서 플러그를 여기에 있는 2개의 RJ-11 포트에 연결합니다.
9	전원 소켓	장치를 AC 전원에 연결하는 전원 코드를 여기에 연결합니다.

PE6108A / PE8108A 전면

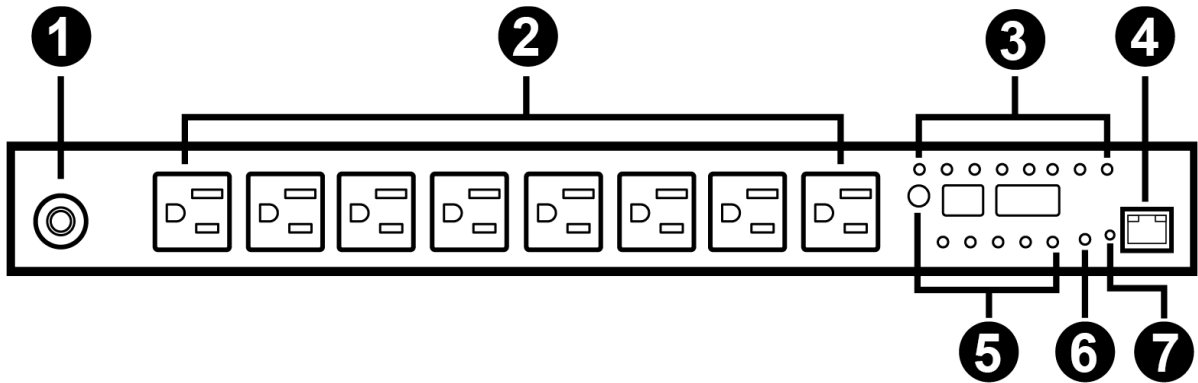

PE6208A / PE8208A 전면

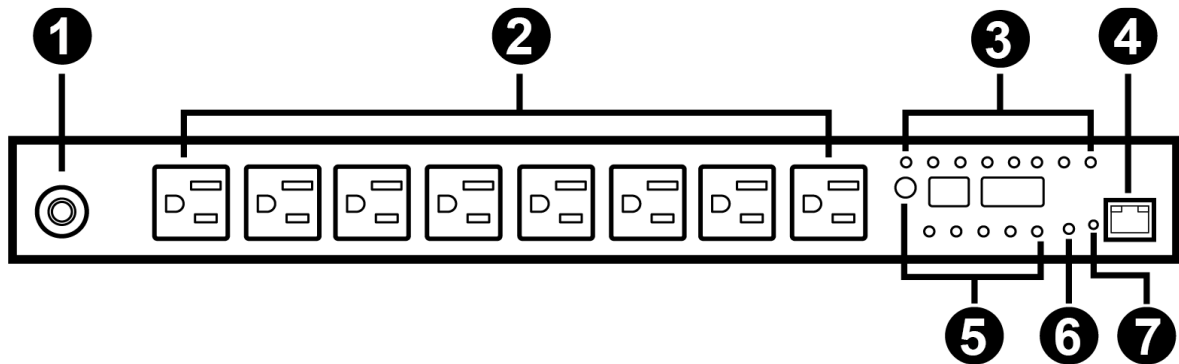

PE6108A / PE6208A / PE8108A / PE8208A 후면

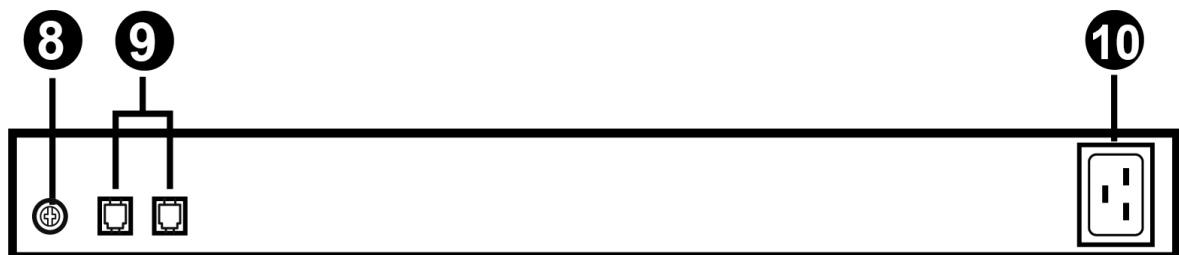

PE6108A / PE6208A / PE8108A / PE8208A 판독 섹션

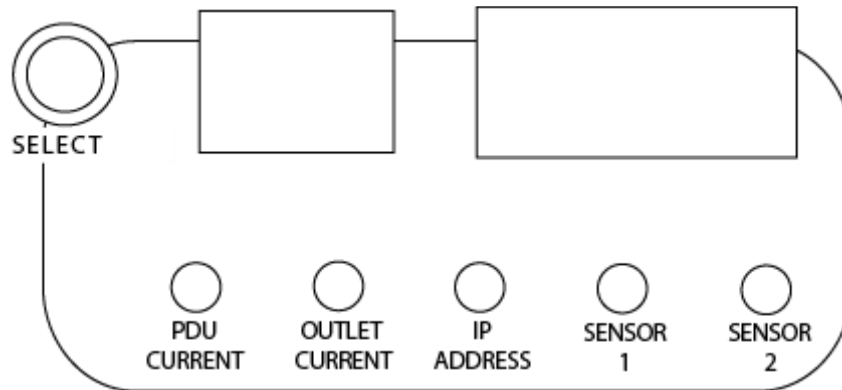

번호	항목	설명
1	회로 차단기 푸시 버튼	안전 조치로, 장치의 전원에 과부하가 발생하면 회로 차단기가 동작합니다. 이 버튼을 누르면 정상 동작으로 복구됩니다.
2	전원 소켓	8 x NEMA 5-15R 또는 8 x NEMA 5-20R 주의: ATEN Lok-U-Plug 케이블 홀더용 구멍은 소켓 주변에 있습니다. 자세한 내용은 23페이지의 케이블 고정을 참조하십시오.
3	아울렛 상태 LED	여기에 있는 LED들은 아울렛 상태를 나타냅니다. 주황색으로 켜지면 전원이 켜집니다. 꺼지면 전원이 꺼집니다.
4	LAN 포트 및 LED	eco PDU를 LAN에 연결하는 케이블을 여기에 연결합니다. 링크 및 LAN LED는 LAN 포트에 내장되어 있습니다. Link: 녹색으로 켜지면 eco PDU의 RJ-45 이더넷 포트를 통해 연결이 설정되었음을 나타냅니다. 깜박이면 데이터가 전송 중임을 나타냅니다. LAN: 주황색으로 켜지면 10Mbps 데이터 전송 속도를 나타냅니다. LED가 녹색으로 켜지면 100Mbps 데이터 전송 속도를 나타냅니다.
5	판독 섹션	<ul style="list-style-type: none"> ◆ 선택 항목 (PDU 전류/아울렛 전류/IP 주소)이 첫 번째 (1자리) 디스플레이 화면에 나타납니다. ◆ PDU 전류/아울렛 전류/IP 주소가 두 번째 (3자리) 디스플레이 화면에 나타납니다. ◆ 항목 위의 LED는 표시 값이 어느 항목과 관련이 있는지를 나타냅니다. ◆ 첫 번째 디스플레이 화면 옆에 있는 버튼을 누르면 항목 간에 선택 항목을 순환합니다.

번호	항목	설명
6	리셋 버튼	이 버튼은 약간 안쪽으로 들어가 있어서 종이 클립 끝과 같은 얇은 물체로 눌러야 합니다. <ul style="list-style-type: none"> ◆ 눌렀다 떼면 장치가 재부팅됩니다. ◆ 3초 이상 길게 누르면 eco PDU가 공장 초기 설정으로 리셋됩니다.
7	전원 LED	LED가 켜지면 eco PDU가 동작할 준비가 되었음을 나타냅니다.
8	접지 터미널	장치를 접지하는데 사용하는 전선을 여기에 연결합니다.
9	센서 포트	외부 센서 플러그를 여기에 있는 2개의 RJ-11 포트에 연결합니다.
10	전원 소켓	장치를 AC 전원에 연결하는 전원 코드를 여기에 연결합니다.

PE6108B / PE6108G / PE8108B / PE8108G 전면

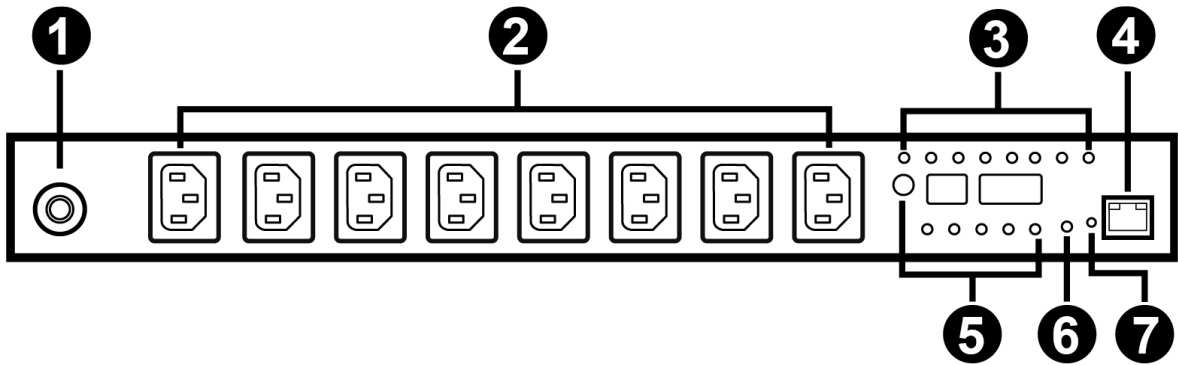

PE6208B / PE6208G / PE8208B / PE8208G 전면

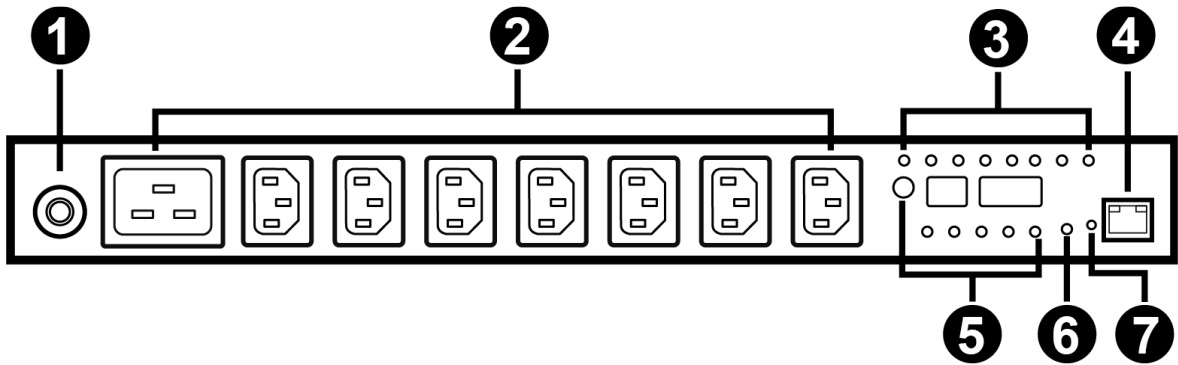

PE6108B / PE6108G / PE6208B / PE6208G / PE8108B / PE8108G / PE8208B / PE8208G 후면

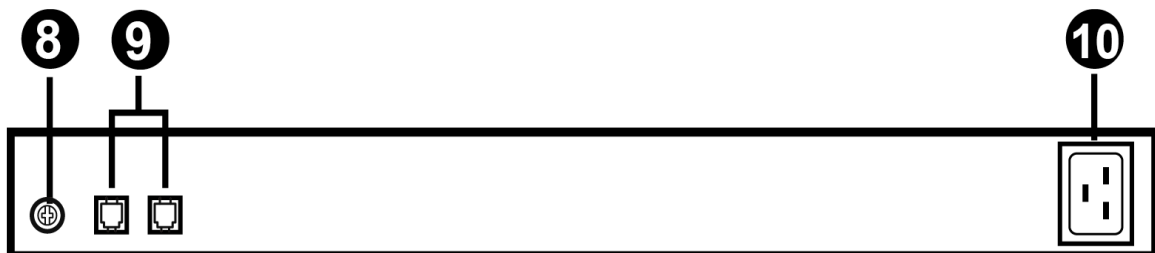

PE6108B / PE6108G / PE6208B / PE6208G / PE8108B / PE8108G / PE8208B / PE8208G 판독 섹션

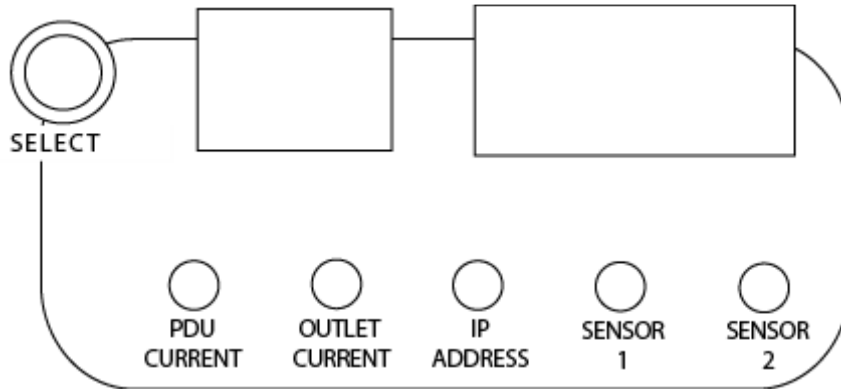

번호	항목	설명
1	회로 차단기 푸시 버튼	안전 조치로, 장치의 전원에 과부하가 발생하면 회로 차단기가 동작합니다. 이 버튼을 누르면 정상 동작으로 복구됩니다.
2	전원 소켓	8 x IEC320 C13 또는 7 x IEC320 C13 + 1 x C19 주의: ATEN Lok-U-Plug 케이블 홀더용 구멍은 소켓 주변에 있습니다. 자세한 내용은 23페이지의 케이블 고정을 참조하십시오.
3	아울렛 상태 LED	여기에 있는 LED들은 아울렛 상태를 나타냅니다. 주황색으로 켜지면 전원이 켜집니다. 꺼지면 전원이 꺼집니다.
4	LAN 포트 및 LED	eco PDU를 LAN에 연결하는 케이블을 여기에 연결합니다. 링크 및 LAN LED는 LAN 포트에 내장되어 있습니다. Link: 녹색으로 켜지면 eco PDU의 RJ-45 이더넷 포트를 통해 연결이 설정되었음을 나타냅니다. 깜박이면 데이터가 전송 중임을 나타냅니다. LAN: 주황색으로 켜지면 10Mbps 데이터 전송 속도를 나타냅니다. LED가 녹색으로 켜지면 100Mbps 데이터 전송 속도를 나타냅니다.
5	판독 섹션	<ul style="list-style-type: none"> ◆ 선택 항목 (PDU 전류/아울렛 전류/IP 주소)이 첫 번째 (1자리) 디스플레이 화면에 나타납니다. ◆ PDU 전류/아울렛 전류/IP 주소가 두 번째 (3자리) 디스플레이 화면에 나타납니다. ◆ 항목 위의 LED는 표시 값이 어느 항목과 관련이 있는지를 나타냅니다. ◆ 첫 번째 디스플레이 화면 옆에 있는 버튼을 누르면 항목 간에 선택 항목을 순환합니다.

번호	항목	설명
6	리셋 버튼	이 버튼은 약간 안쪽으로 들어가 있어서 종이 클립 끝과 같은 얇은 물체로 눌러야 합니다. ◆ 눌렀다 떼면 장치가 재부팅됩니다. ◆ 3초 이상 길게 누르면 eco PDU가 공장 초기 설정으로 리셋됩니다.
7	전원 LED	LED가 켜지면 eco PDU가 동작할 준비가 되었음을 나타냅니다.
8	접지 터미널	장치를 접지하는데 사용하는 전선을 여기에 연결합니다.
9	센서 포트	외부 센서 플러그를 여기에 있는 2개의 RJ-11 포트에 연결합니다.
10	전원 소켓	장치를 AC 전원에 연결하는 전원 코드를 여기에 연결합니다.

이 페이지는 빈 페이지입니다.

2 장

하드웨어 설치

시작하기 전에



1. 31페이지에는 이 장치의 배치에 관련된 중요한 안전 정보가 제공됩니다. 다음으로 넘어가기 전에 미리 확인하십시오.
2. 설치할 모든 장치의 전원이 꺼져 있는지 확인합니다. 키보드에 Power On 기능이 있는 컴퓨터의 전원 코드는 반드시 분리해야 합니다.



1. Vous trouverez des informations de sécurité importantes concernant le positionnement de l'unité à la page 63. Veuillez les lire attentivement avant d'aller plus loin.
2. Vérifiez que tous les périphériques à connecter sont éteints. Vous devez débrancher les câbles d'alimentation des ordinateurs disposant de la fonction de mise sous tension à partir du clavier.

랙 마운팅

eco PDU는 19" (1U) 랙에 장착할 수 있습니다. 장치를 랙에 장착하려면 장치와 함께 제공된 랙 마운팅 브라켓을 사용하십시오. 브라켓은 장치의 앞면 또는 뒷면에 나사로 고정할 수 있으며, 그런 다음 아래 그림에 표시된 대로 장치를 랙 앞쪽으로 밀어 넣을 수 있습니다.

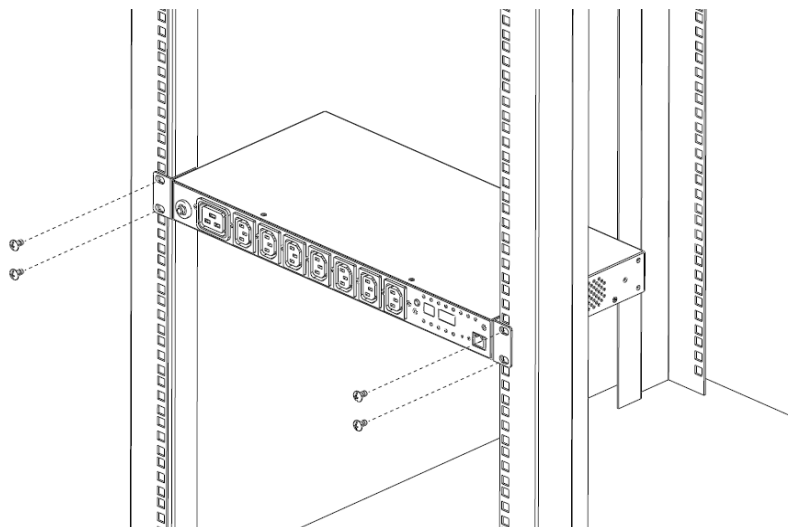

설치

eco PDU 설치를 설정하려면 다음 페이지의 설치 그림을 참조하고 (그림의 번호는 해당 단계에 해당) 다음을 수행하십시오.

1. 접지선을 사용하여 한쪽 끝을 접지 단자에 연결하고 다른 쪽 끝을 적절한 접지된 물체에 연결하여 eco PDU를 접지하십시오.

주의: 이 단계를 생략하지 마십시오. 적절한 접지는 서지나 정전기로 인한 장치 손상을 방지하는데 도움이 됩니다.

2. 연결하려는 각 장치의 전원 케이블을 사용하여 장치의 AC 소켓에서 eco PDU의 사용 가능한 아울렛에 연결하십시오.
3. eco PDU를 LAN에 연결하는 케이블을 eco PDU의 LAN 포트에 연결하십시오.
4. eco PDU 설비에서 센서를 사용하는 경우, 장치 후면 패널의 센서 포트에 연결하십시오.

주의: 센서는 선택 사항입니다. 자세한 내용은 7페이지의 추가 액세서리와 이 장의 후반에 있는 자세한 센서 설치 그림을 참조하십시오.

5. eco PDU의 전원 코드를 AC 전원에 연결하십시오.

주의: eco PDU를 멀티 소켓 연장 코드에 연결하지 마십시오. 제대로 작동하기에 충분한 전류를 받지 못할 수 있습니다.

이러한 설치 단계를 마치면 eco PDU와 연결된 장치를 켤 수 있습니다.

주의: 케이블 타이와 케이블 바를 사용하여 장치 전면에 부착된 케이블을 안전하고 확실하게 배선 연결해 두십시오.

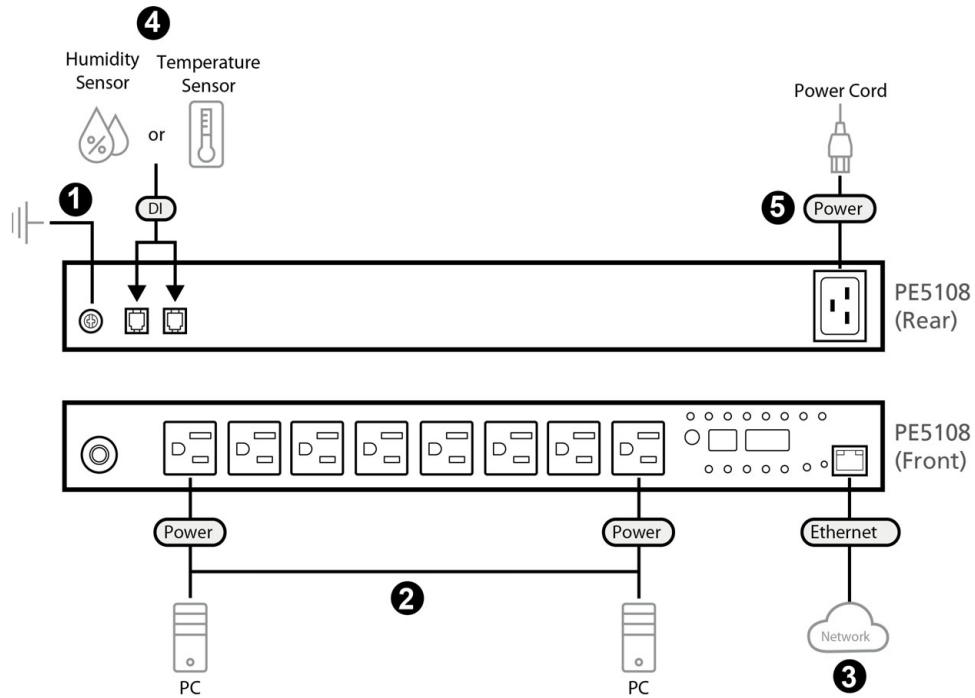

케이블 고정

안전을 위해 ATEN Lok-U-Plug 케이블 홀더를 사용하여 연결된 장치의 케이블을 eco PDU 장치에 고정합니다. 아래에 표시된 대로 개별 전원 아울렛 주변에 특별히 설계된 구멍을 사용하여 케이블 홀더를 고정합니다.

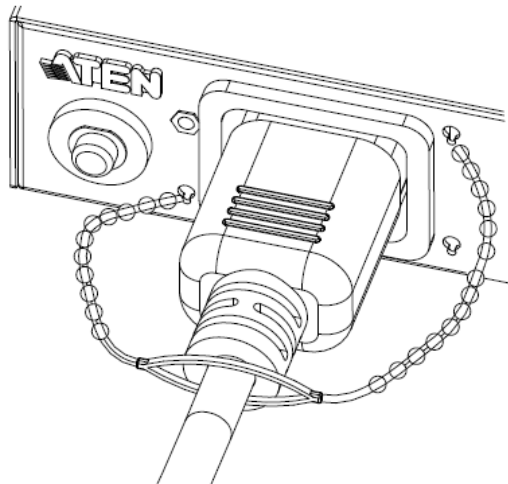

- 주의:**
1. 케이블 홀더는 추가 액세서리입니다. 7페이지의 케이블 홀더를 참조하십시오.
 2. eco PDU와 함께 동작하도록 특별히 설계된 ATEN Lok-U-Plug 케이블 홀더만 사용하십시오. 다른 종류의 케이블 고정 장치를 사용하는 것은 매우 위험할 수 있습니다.

센서 고정

센서를 eco PDU의 전면 패널 센서 포트에 연결하고 센서 마운트, 타이 랩, 접착 케이블 타이 홀더를 사용하여 고정합니다. 타이 랩을 사용하여 센서를 고정하는 경우 다음 그림에 표시된 대로 센서에 약간 들어간 곳에 타이 랩을 고정합니다.

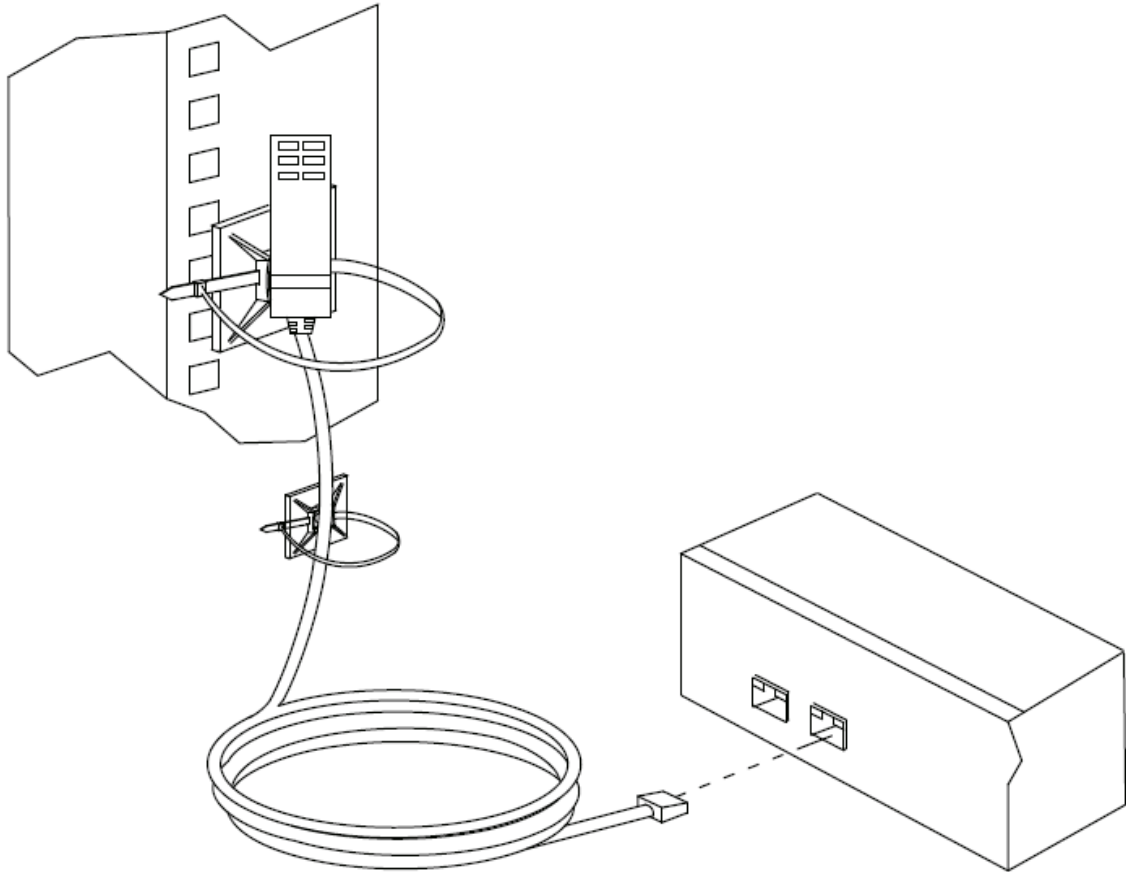

-
- 주의:** 1. 케이블 홀더는 추가 액세서리입니다. 7페이지의 케이블 홀더를 참조하십시오.
2. eco PDU와 함께 동작하도록 특별히 설계된 ATEN Lok-U-Plug 케이블 홀더만 사용하십시오. 다른 종류의 케이블 고정 장치를 사용하는 것은 매우 위험할 수 있습니다.
-

3 장

기본 동작 및 초기 설정

동작 방식

ATEN eco PDU 모델은 설치에 접속하고 관리하는 3가지 방법을 제공합니다. 브라우저, eco DC (Energy & DCIM 관리 웹 GUI), SNMP.

주의: 이 장의 다음 섹션에는 브라우저 동작에 대한 정보가 포함되어 있습니다. eco DC 동작에 대해서는 별도의 eco DC 사용자 설명서를 참조하십시오. eco DC 웹 GUI와 사용자 설명서는 ATEN 웹사이트에서 다운로드할 수 있습니다.

브라우저

eco PDU는 모든 플랫폼에서 지원되는 인터넷 브라우저를 통해 접속하고 제어할 수 있습니다.

인터넷 브라우저에서 eco PDU를 동작하려면 먼저 로그인하십시오.

1. 브라우저를 열고 브라우저의 URL 위치 표시줄에 접속하려는 eco PDU의 IP 주소를 지정하십시오.
-

주의: 기본 IP 주소는 192.168.0.60입니다. eco PDU 관리자로부터 IP 주소를 얻거나 73페이지의 IP 주소 결정을 참조하십시오.

2. 보안 경고가 나타나면 인증서를 수락하십시오. 이것은 신뢰할 수 있습니다. 로그인 페이지가 나타납니다.
 3. 유효한 사용자 이름과 비밀번호를 입력하십시오.
-

주의: 처음 로그인하는 경우 기본 로그인 자격 증명 관리자 및 암호를 사용하십시오.

4. **Login**을 클릭하여 브라우저 메인 페이지를 불러옵니다.
-

eco DC

모든 eco PDU는 eco DC (Energy & DCIM 관리 웹 GUI)를 지원합니다. eco DC는 여러 장치를 관리하는 쉬운 방법을 제공하며, eco PDU를 구성하고 연결된 모든 장비의 전원 상태를 모니터링할 수 있는 직관적이고 사용자 친화적인 GUI를 제공합니다. 소프트웨어를 설치하려면 제품 웹 페이지를 방문한 다음 지원 및 다운로드 탭에서 설치 프로그램을 다운로드하십시오.

SNMP

eco PDU는 모든 타사 V1, V2 및 V3 SNMP 관리자 소프트웨어를 지원합니다. 소프트웨어를 설치하려면 제품 웹 페이지를 방문한 다음 지원 및 다운로드 탭에서 설치 프로그램을 다운로드하십시오.

초기 설정

eco PDU 설치가 케이블로 연결되면 관리자가 수행해야 하는 다음 작업은 네트워크 파라미터 구성, 기본 통합 관리자 로그인 설정 변경, 사용자 추가입니다. 이를 수행하는 방법은 브라우저를 사용하여 인터넷에 로그인하는 것입니다.

- 주의:** 1. 처음으로 로그인하는 것이므로 기본 사용자 이름: administrator; 및 기본 암호: password를 사용하십시오. 보안을 위해 고유한 것으로 변경하는 것이 좋습니다. (29페이지 관리자 로그인 변경 참조)
2. 네트워크에 로그인하는 원격 방법은 IP 주소 결정, 73페이지를 참조하십시오.

성공적으로 로그인하면 eco PDU 에너지/연결 페이지가 나타납니다.

The screenshot displays the ATEN NRG@nce PE8108B web interface. The top navigation bar includes 'Energy', 'User', 'Log', 'Setup', and 'PDU' tabs. The main content area is divided into two sections: 'PDU Status' and 'Outlet Status'.

PDU Status Table:

PDU Name	Measurement	Value	Min Threshold	Max Threshold	PDU Status
PE1108A	Aggregate current	0.00 A			ON OFF Reboot
	Voltage	92.85 V			
	Power	0.0000 W			
	Aggregate power dissipation	0.0000 KWH			
	Breaker	ON			
	Voltage Frequency	59.88 HZ			
	Sensor1 Temperature	N/A			
	Sensor1 Humidity	N/A			
	Sensor1 Pressure	N/A			
	Sensor2 Temperature	N/A			
Sensor2 Humidity	N/A				
Sensor2 Pressure	N/A				

Outlet Status Table:

Outlet	Outlet Name	Measurement	Value	Min Threshold	Max Threshold	Outlet Status
01		Current	0.00 A			ON OFF Reboot
		Voltage	110.38 V			
		Power	0.0000 W			
		Power Dissipation	0.0000 KWH			
		Power	0.0000 W			
02		Current	0.00 A			ON OFF Reboot
		Voltage	110.38 V			
		Power	0.0000 W			
		Power Dissipation	0.0000 KWH			
		Power	0.0000 W			
03		Current	0.00 A			ON OFF Reboot
		Voltage	110.58 V			
		Power	0.0000 W			

© Copyright 2012 ATEN International Co., Ltd.

주의: 동작 세부 사항은 다음 장 33페이지 에너지에서 설명합니다. 추가 설정 정보는 이 장에서 계속 설명합니다.

네트워크 환경 구성

네트워크를 설정하려면 다음을 수행합니다.

1. **Setup** 탭을 클릭하십시오.
2. 인터페이스에 **Device Configuration** 페이지가 표시됩니다. 아래와 유사한 화면이 나타납니다.

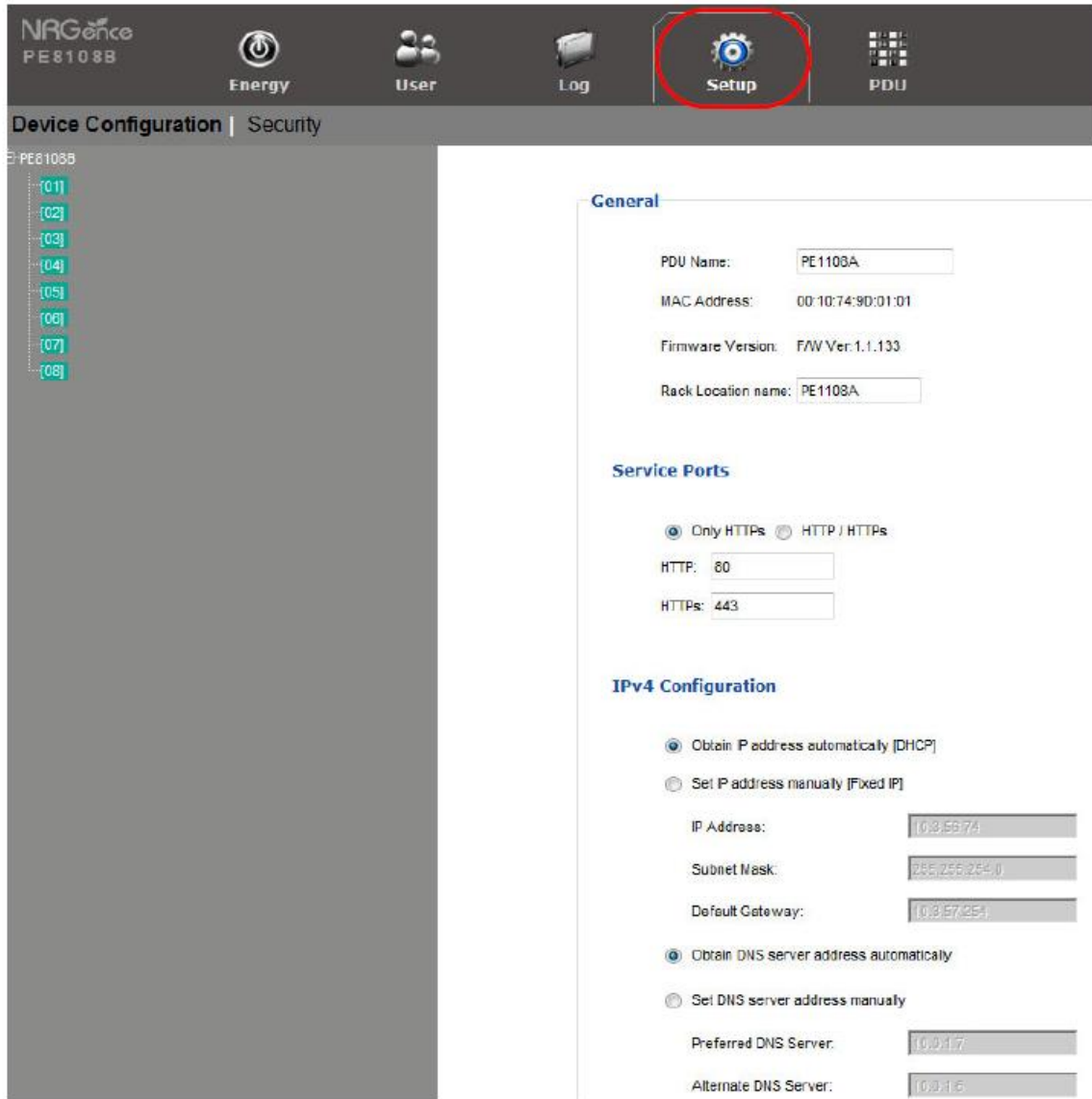

3. 44페이지 장치 환경 구성에서 제공된 정보에 따라 필드를 입력하십시오.

관리자 로그인 변경

기본 관리자 사용자 이름과 암호를 변경하려면 다음을 수행하십시오.

1. **User** 탭을 클릭하십시오.

Accounts 페이지에는 큰 중앙 패널에 자세한 사용자 목록과 사용자에 대한 추가 정보가 있습니다.

The screenshot shows the NRGence PE8108B web interface. The top navigation bar includes 'Energy', 'User' (highlighted with a red circle), 'Log', 'Setup', and 'PDU'. The main content area is titled 'Accounts' and shows a list of accounts on the left and configuration forms on the right.

Administrator information

Administrator:

Name: administrator Password:

SNMPv3 account information

Name: administrator Auth-password:

SNMPv1/v2c community

Read community: administrator Write community: administrator

User information

Management	Name	Password
Enable ▾	ascdfj
Enable ▾	fefefe
Enable ▾	brett
Disable ▾		
Disable ▾		
Disable ▾		
Disable ▾		

2. **Administrator Information** (관리자 정보) 섹션에서 이름과 암호 필드를 고유한 것으로 재설정된 다음 **Save** (페이지 하단)를 클릭하십시오.

주의: 관리자 이름이나 암호를 잊어버린 경우 메인보드 점퍼를 단락하여 기본 관리자 계정을 복원하십시오. 자세한 내용은 부록 91페이지 관리자 로그인 실패를 참조하십시오.

기타

네트워크를 설정하고 기본 관리자 사용자 이름과 암호를 변경한 후에는 사용자 추가를 포함한 다른 관리 활동으로 진행할 수 있습니다. 이는 다음 장에서 다룹니다.

4 장

브라우저 동작

로그인

eco PDU는 모든 플랫폼에서 지원되는 인터넷 브라우저를 통해 접속할 수 있습니다.

주의: 브라우저는 TLS 1.2를 지원해야 합니다.

eco PDU에 접속하려면 다음을 수행합니다.

1. 브라우저를 열고 브라우저의 URL 위치 표시줄에 접속하려면 eco PDU의 IP 주소를 지정하십시오.
-

주의: eco PDU 관리자로부터 IP 주소를 얻거나 73페이지 IP 주소 결정에서 직접 설정하는 방법에 대한 정보를 참조할 수 있습니다.

2. 보안 경고 대화 박스가 나타나면 인증서를 수락하십시오. 이것은 신뢰할 수 있습니다. 로그인 페이지가 나타납니다.

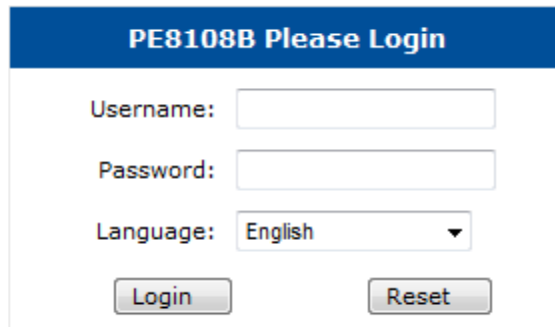

PE8108B Please Login

Username:

Password:

Language: English ▼

Login Reset

3. 유효한 사용자 이름과 암호 (eco PDU 관리자가 설정)를 입력하고 언어를 선택하십시오. (옵션: 영어[기본값]; 중국어 (번체); 중국어 (간체); 일본어; 독일어; 이탈리아어; 스페인어; 프랑스어)
 4. **Login**을 클릭하면 브라우저 메인 페이지가 나타납니다.
-

eco PDU 메인 페이지

성공적으로 로그인하면 eco PDU 메인 페이지가 나타나고 Energy Connections 페이지가 표시됩니다.

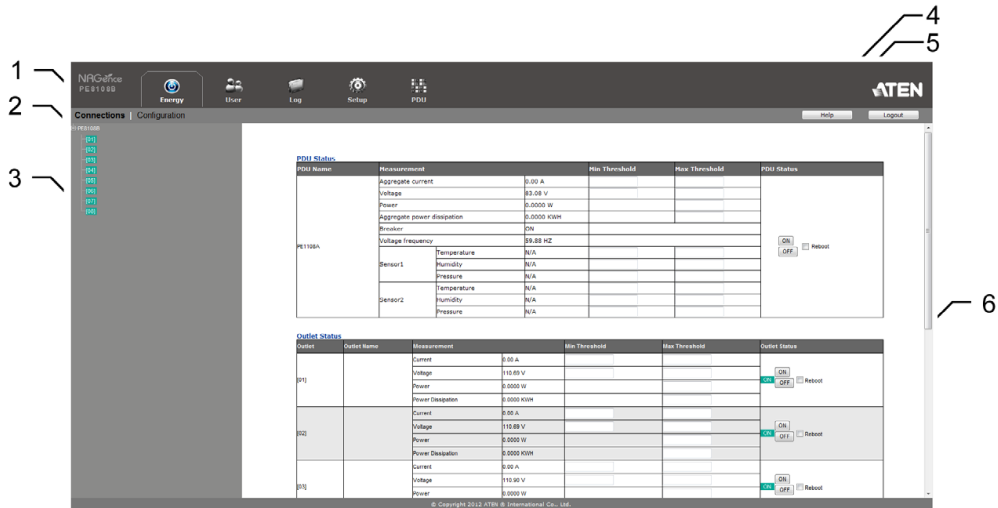

주의: 위 화면은 관리자 페이지를 나타냅니다. 사용자 유형과 권한에 따라 이러한 요소가 모두 나타나지는 않습니다.

페이지 구성 요소

웹 페이지 화면 구성 요소는 아래 표에 설명되어 있습니다.

번호	항목	설명
1	탭 바	탭 바에는 eco PDU의 주요 동작 범주가 있습니다. 탭 바에 나타나는 항목은 사용자 유형과 사용자 계정이 생성될 때 선택한 권한 부여 옵션에 따라 결정됩니다.
2	메뉴 바	메뉴 바에는 탭 바에서 선택한 항목과 관련된 동작 하위 범주가 있습니다. 메뉴 바에 나타나는 항목은 사용자 유형과 사용자 계정이 생성될 때 선택한 권한 부여 옵션에 따라 결정됩니다.
3	사이드 바	사이드 바는 다양한 탭 바 및 메뉴 바 선택과 관련된 아울렛의 트리 뷰 목록을 제공합니다.
4	도움말	장치의 구성 및 동작을 위한 ATEN 웹사이트의 온라인 도움말에 연결합니다.
5	로그아웃	이 버튼을 클릭하면 eco PDU 세션에서 로그아웃합니다.
6	대화형 디스플레이 패널	이것은 주요 작업 영역입니다. 나타나는 화면은 메뉴 선택과 사이드 바 노드 선택을 반영합니다.

에너지

연결

eco PDU에 로그인하면 인터페이스가 기본 선택 항목인 에너지 탭과 연결 메뉴로 열립니다. PDU 상태 및 아울렛 상태 섹션의 내용이 메인 패널에 표시됩니다.

The screenshot displays the ATEN PDU web interface. The top navigation bar includes 'Energy', 'User', 'Log', 'Setup', and 'PDU' tabs. The main content area is divided into two sections: 'PDU Status' and 'Outlet Status'.

PDU Status Table:

PDU Name	Measurement	Value	Min Threshold	Max Threshold	PDU Status	
PE1108A	Aggregate current	0.00 A			<input type="button" value="ON"/> <input type="button" value="OFF"/> <input type="button" value="Reboot"/>	
	Voltage	82.85 V				
	Power	0.0000 W				
	Aggregate power dissipation	0.0000 KWH				
	Breaker	ON				
	Voltage frequency	59.98 HZ				
	Sensor1	Temperature	N/A			
		Humidity	N/A			
		Pressure	N/A			
	Sensor2	Temperature	N/A			
Humidity		N/A				
Pressure		N/A				

Outlet Status Table:

Outlet	Outlet Name	Measurement	Value	Min Threshold	Max Threshold	Outlet Status
[01]		Current	0.00 A			<input checked="" type="button" value="ON"/> <input type="button" value="OFF"/> <input type="button" value="Reboot"/>
		Voltage	110.38 V			
		Power	0.0000 W			
		Power Dissipation	0.0000 KWH			
[02]		Current	0.00 A			<input checked="" type="button" value="ON"/> <input type="button" value="OFF"/> <input type="button" value="Reboot"/>
		Voltage	110.38 V			
		Power	0.0000 W			
		Power Dissipation	0.0000 KWH			
[03]		Current	0.00 A			<input checked="" type="button" value="ON"/> <input type="button" value="OFF"/> <input type="button" value="Reboot"/>
		Voltage	110.59 V			
		Power	0.0000 W			

© Copyright 2012 ATEN & International Co., Ltd.

주의: 활성화된 eco PDU 모델만 아울렛 상태 하위 메뉴 섹션을 표시합니다. 다른 모델은 PDU 상태 모니터링만 제공합니다. PDU 및 아울렛 상태 또는 PDU 상태만 모니터링을 지원하는 모델에 대해서는 3페이지의 PE 시리즈 eco PDU 비교표를 참조하십시오.

PDU 상태

모든 eco PDU 모델은 PDU 장치 레벨 모니터링을 지원합니다. PDU 상태 섹션에서는 PDU 장치 전체에 대한 전원 관리 구성을 설정할 수 있습니다.

PDU Status

PDU Name	Measurement	Value	Min Threshold	Max Threshold	PDU Status	
PE1108A	Aggregate current	0.00 A			<input type="button" value="ON"/> <input type="button" value="OFF"/> <input type="checkbox"/> Reboot	
	Voltage	82.71 V				
	Power	0.0000 W				
	Aggregate power dissipation	0.0000 KWH				
	Breaker	ON				
	Voltage frequency	59.88 HZ				
	Sensor1	Temperature	N/A			
		Humidity	N/A			
		Pressure	N/A			
	Sensor2	Temperature	N/A			
Humidity		N/A				
Pressure		N/A				

■ PDU 임계값 설정

이 필드는 총 전류, 전압, 전력 및 총 전력 소모에 대한 최대, 최소 및 변동 임계값 설정을 설정하는 데 사용됩니다. 범위가 최소 설정 아래로 떨어지거나 최대 설정을 초과하면 알람이 트리거됩니다.

- ◆ **Breaker (차단기) 상태 (켜기/끄기)**가 여기에 표시됩니다.
- ◆ **Voltage Frequency (전압 주파수)**가 여기에 Hz로 표시됩니다.
- ◆ **On / Off / Reboot (켜기 / 끄기 / 재부팅)**

이 페이지에서 버튼을 클릭하여 장치를 수동으로 켜고 끌 수 있습니다.

장치를 재부팅하려면 재부팅 확인란을 선택하고 확인란 옆에 있는 끄기 버튼을 클릭합니다.

- ◆ **Sensor 1 / Sensor 2 (센서 1 / 센서 2)**

설치에 센서가 설치된 경우 이 필드를 사용하여 온도, 습도 및 차압에 대한 최대, 최소 및 변동 임계값 설정을 설정합니다.

주의: 센서는 추가 액세스리입니다. 자세한 내용은 대리점에 문의하십시오.

아울렛 상태

에코 PDU 모델이 아울렛 레벨 모니터링을 지원하는 경우, 메인 패널의 아울렛 상태 섹션에서 개별 수준에서 각 아울렛에 대한 전원 관리 구성을 설정할 수 있습니다.

Outlet Status

Outlet	Outlet Name	Measurement		Min Threshold	Max Threshold	Outlet Status
[01]		Current	0.00 A	<input type="text"/>	<input type="text"/>	<input checked="" type="checkbox"/> ON <input type="checkbox"/> OFF <input type="checkbox"/> Reboot
		Voltage	110.57 V	<input type="text"/>	<input type="text"/>	
		Power	0.0000 W	<input type="text"/>	<input type="text"/>	
		Power Dissipation	0.0000 KWH	<input type="text"/>	<input type="text"/>	
[02]		Current	0.00 A	<input type="text"/>	<input type="text"/>	<input checked="" type="checkbox"/> ON <input type="checkbox"/> OFF <input type="checkbox"/> Reboot
		Voltage	110.57 V	<input type="text"/>	<input type="text"/>	
		Power	0.0000 W	<input type="text"/>	<input type="text"/>	
		Power Dissipation	0.0000 KWH	<input type="text"/>	<input type="text"/>	

■ 아울렛 임계값 설정

이 필드는 전류, 전압, 전력 및 전력 소모에 대한 최대, 최소 및 변동 임계값 설정을 설정하는 데 사용됩니다. 범위가 최소 설정 아래로 떨어지거나 최대 설정을 초과하면 알람이 트리거됩니다.

■ On / Off / Reboot (켜기 / 끄기 / 재부팅)

이 페이지에서 버튼을 클릭하여 아울렛을 수동으로 켜고 끌 수 있습니다. 아울렛을 재부팅하려면 재부팅 확인란을 활성화하고 저장 (페이지 하단에 있음)을 클릭합니다.

환경 구성

환경 구성 페이지는 개별 전원 아울렛 수준에서 eco PDU의 설정을 구성하는 데 사용됩니다.

POP Settings

Enable POP Mode (Proactive Overload Protection)

POP Threshold :

Same as Bank Max Current 16 A

User Define

Power On Time Schedule Settings

Enable Power On Time Schedule

Buzzer Setting

Enable Buzzer Alarm

Outlet Configuration

Outlet	Outlet Name	Confirmation Required	Delay Time (sec)		Remote Turn ON Method
			Power ON	Power OFF	
[01]	<input type="text"/>	<input type="checkbox"/>	<input type="text" value="5"/>	<input type="text" value="1"/>	Method: Kill the Power MAC Address: <input type="text" value="000000000000"/>
[02]	<input type="text"/>	<input type="checkbox"/>	<input type="text" value="5"/>	<input type="text" value="1"/>	Method: Kill the Power MAC Address: <input type="text" value="000000000000"/>
[03]	<input type="text"/>	<input type="checkbox"/>	<input type="text" value="5"/>	<input type="text" value="1"/>	Method: Kill the Power MAC Address: <input type="text" value="000000000000"/>
[04]	<input type="text"/>	<input type="checkbox"/>	<input type="text" value="5"/>	<input type="text" value="1"/>	Method: Kill the Power MAC Address: <input type="text" value="000000000000"/>
[05]	<input type="text"/>	<input type="checkbox"/>	<input type="text" value="5"/>	<input type="text" value="1"/>	Method: Kill the Power MAC Address: <input type="text" value="000000000000"/>
[06]	<input type="text"/>	<input type="checkbox"/>	<input type="text" value="5"/>	<input type="text" value="1"/>	Method: Kill the Power MAC Address: <input type="text" value="000000000000"/>
[07]	<input type="text"/>	<input type="checkbox"/>	<input type="text" value="5"/>	<input type="text" value="1"/>	Method: Kill the Power MAC Address: <input type="text" value="000000000000"/>
[08]	<input type="text"/>	<input type="checkbox"/>	<input type="text" value="5"/>	<input type="text" value="1"/>	Method: Kill the Power MAC Address: <input type="text" value="000000000000"/>

Save

POP 설정

이 섹션에서는 사전 예방 과부하 보호 (POP) 기능에 대한 설정을 구성할 수 있습니다. 모든 일반적인 아울렛에서 유효한 이 추가 안전 기능은 전원이 공급되는 장치를 보호하는 데 전류 과부하가 발생할 때 사용자 정의된 순서로 아울렛의 전원을 자동으로 끕니다.

- ◆ 라디오 버튼을 클릭하여 **Enable POP Mode (POP 모드 활성화)**합니다.
- ◆ **POP Threshold (POP 임계값)**을 선택합니다. 옵션은 Same as Bank Maximum Current (뱅크 최대 전류와 동일) 또는 User Defined (사용자 정의)입니다. 필드에 값을 입력합니다.

주의: 이 기능은 PE6108, PE6208, PE8108 및 PE8208 모델에서만 사용할 수 있습니다.

■ 전원 켜기 시간 일정 설정

전원 켜기 시간 일정 사용 박스를 체크하면 전원 켜기 시간 지연 설정을 사용하여 eco PDU가 아울렛에 전원을 켜기 전에 기다리는 시간을 설정할 수 있습니다. 아래 표에서 전원 켜기 시간 지연을 참조하십시오.

■ 경고음 설정

Enable Buzzer Alarm 박스를 체크하면 회로 차단기가 작동하거나 PDU/아울렛 임계값 설정이 최소 또는 최대 설정을 초과할 때 경고음이 울리고 SNMP 트랩 또는 이메일 알림을 보냅니다.

■ 아울렛 환경 구성

아울렛 환경 구성 섹션에서는 PDU의 각 아울렛에 대한 전원 관리 설정을 지정할 수 있습니다.

목록	설명
Outlet Name	각 아울렛에 고유한 이름을 지정할 수 있습니다. 최대 문자 수는 15자입니다.
Confirmation Required	이 옵션이 활성화된 경우 (체크박스에 체크 표시가 있음) 대화 박스가 나타나 전원 작업을 수행하기 전에 확인하라는 메시지가 표시됩니다. 비활성화된 경우 (체크박스에 체크 표시가 없음) 확인 없이 작업이 수행됩니다.
Power ON Delay	전원 버튼을 클릭한 후 (35페이지 아울렛 상태 참조) eco PDU가 아울렛에 전원을 켜기 전에 기다리는 시간을 설정합니다. 이 설정을 적용하려면 전원 켜기 시간 일정 설정 사용 체크 박스에 체크해야 합니다. 자세한 내용은 37페이지 전원 켜기 시간 일정 설정을 참조하십시오. 주의: 기본 지연 시간은 0초이고 최대값은 999초입니다. 일련의 아울렛에 전원을 켜도록 예약된 경우, 각 아울렛 간에 기본 지연 시간인 10밀리초로 순서대로 켜집니다.
Power OFF Delay	전원 버튼을 클릭한 후 (35페이지 아울렛 상태 참조) eco PDU가 아울렛에 전원을 끄기 전에 기다리는 시간을 설정합니다. System after AC Back 옵션의 경우 (아래 참조) 지연 시간이 만료된 후, eco PDU는 15초 더 기다린 다음 컴퓨터를 종료합니다. 기본 지연 시간은 15초입니다. 최대 지연 시간은 999초입니다.

목록	설명
Remote Turn ON Method	<p>드롭다운 메뉴를 사용하여 아래 선택 사항 중 하나를 선택하십시오.</p> <p>Wake on LAN: 이것은 안전 종료 및 재시작 옵션입니다. 이 옵션을 선택하면 아울렛이 꺼지면 eco PDU가 먼저 컴퓨터에 종료를 준비하라는 메시지를 보냅니다. 그런 다음 전원 끄기 지연 필드에 설정된 시간 동안 기다린 다음 OS가 컴퓨터를 대기 모드로 끄기 전에 종료할 시간을 줍니다.</p> <p>마찬가지로 아울렛이 켜지면 eco PDU가 전원 켜기 지연 필드에 설정된 시간 동안 기다린 다음 아울렛에 연결된 컴퓨터에 이더넷 메시지를 보내 컴퓨터가 스스로 켜지도록 합니다.</p> <p>주의: 안전 종료 및 재시작을 위해서는 컴퓨터에서 Windows (98 이상) 또는 Linux를 실행해야 하며 안전 종료 프로그램 (웹사이트에서 다운로드 가능)을 컴퓨터에 설치하여 실행해야 합니다.</p> <p>System after AC Back: 이것은 안전 종료 및 재시작 옵션입니다. 이 옵션을 선택하면 아울렛이 꺼지면 eco PDU가 먼저 컴퓨터에 종료를 준비하라는 메시지를 보냅니다. 그런 다음 전원 끄기 지연 필드에 설정된 시간 동안 기다려 OS가 컴퓨터 전원을 끄기 전에 종료할 시간을 줍니다.</p> <p>아울렛이 켜지면 eco PDU가 전원 켜기 지연 필드에 설정된 시간 동안 기다린 다음 서버에 전원을 보냅니다. 서버가 전원을 받으면 스스로 켜집니다.</p> <p>주의: 안전 종료 및 재시작을 위해서는 컴퓨터에서 Windows (98 이상) 또는 Linux를 실행해야 하며 안전 종료 프로그램 (웹사이트에서 다운로드 가능)을 컴퓨터에 설치하여 실행해야 합니다.</p> <p>Kill the Power: 이 옵션을 선택하면 eco PDU가 전원 끄기 지연 필드에 설정된 시간 동안 기다린 다음 아울렛의 전원을 끕니다. 전원을 끄면 콜드 (안전하지 않은) 종료가 수행됩니다.</p>
MAC Address	<p>안전 종료 및 재시작 방법 중 하나를 사용하려면 아울렛에 연결된 컴퓨터의 MAC 주소를 여기에 입력해야 합니다.</p>

환경 구성 설정을 마치면, **Save**를 클릭하십시오.

사용자

User 탭을 선택하면 화면에 관리자 정보와 사용자 정보가 메인 패널에 표시됩니다. eco PDU는 관리자 계정 하나와 최대 8개의 사용자 계정을 지원합니다.

- 주의:** 1. 각 계정은 2개의 로그인 세션을 지원할 수 있습니다.
2. eco PDU는 총 3개의 동시 로그인 세션을 지원합니다.

Administrator information

Administrator:

Name: Password:

SNMPv3 account information

Name: Auth-password: Priv-Password:

SNMPv1/v2c community

Read community: Write community:

User information

Management	Name	Password	Outlet										
			All	01	02	03	04	05	06	07	08		
Enable ▾	asdfdf	*****	☒	☒	☒	☒	☒	☒	☒	☒	☒	☒	☒
Enable ▾	fefefef	*****	☒	✎	☒	☒	☒	☒	☒	☒	☒	☒	☒
Enable ▾	brett	*****	☒	✎	✎	✎	✎	✎	✎	✎	✎	✎	✎
Disable ▾			☒	☒	☒	☒	☒	☒	☒	☒	☒	☒	☒
Disable ▾			☒	☒	☒	☒	☒	☒	☒	☒	☒	☒	☒
Disable ▾			☒	☒	☒	☒	☒	☒	☒	☒	☒	☒	☒
Disable ▾			☒	☒	☒	☒	☒	☒	☒	☒	☒	☒	☒

주의: 사전 설치된 관리자 계정이 있습니다. 이 계정을 사용하여 장치를 설정하고 사용자와 그룹을 만들기 시작할 수 있습니다. 이 계정의 사용자 이름은 administrator이고 암호는 password입니다. 보안을 위해 이를 고유한 것으로 변경하는 것이 좋습니다.

관리자 정보

이 섹션은 관리자 이름과 암호를 설정하는 데 사용됩니다. 관리자만 이 섹션을 볼 수 있습니다. 자세한 내용은 29페이지의 관리자 로그인 변경을 참조하십시오.

SNMPv3 계정 정보

- ◆ 필요한 경우 SNMPv3 인증에 대한 **Name**, **Auth-Password** 및 **Priv-Password** (이름, 인증-암호 및 개인-암호)에 대한 값을 입력합니다.

SNMPv1/V2c 커뮤니티

- ◆ 필요한 경우 SNMPv1/V2c 인증에 대한 **Read community** 및 **Write community** (읽기 커뮤니티 및 쓰기 커뮤니티) 값을 입력합니다.



사용자 정보

사용자를 추가하려면 다음을 수행합니다.

1. 관리 드롭다운 메뉴에서 사용자 유형을 선택합니다.
2. 이름과 비밀번호 필드에 이름과 비밀번호를 입력합니다.
3. 아울렛 필드에서 사용자의 아울렛 별 권한을 설정합니다.
4. 관리 필드를 사용으로 설정합니다.
5. 저장을 클릭하여 설정을 저장합니다.

주의: 계정을 활성화하려면 이름과 암호 필드에 모두 값을 입력해야 합니다.

다양한 옵션은 다음 표에서 더 자세히 설명합니다.

목록	설명
Management	관리 필드에서는 사용자 계정을 활성화하거나 비활성화할 수 있습니다. <ul style="list-style-type: none"> ◆ 활성화: 사용자 계정을 저장합니다. (40페이지 사용자 정보 참조) ◆ 비활성화: 사용자 계정을 비활성화합니다. 이름 계정 정책 설정에 따라 1~16자가 허용됩니다. 53페이지 계정 정책을 참조하십시오.
Name	계정 정책 설정에 따라 1~16자가 허용됩니다. 53페이지 계정 정책을 참조하십시오.
Password	계정 정책 설정에 따라 1~16자가 허용됩니다. 53페이지 계정 정책을 참조하십시오.
Outlet	이 필드에서는 사용자의 아울렛 별로 권한을 설정할 수 있습니다. 사용자/포트 아이콘을 클릭하면 다음과 같이 3가지 권한 옵션이 순환됩니다.
	 사용자는 이 아울렛에 대한 완전한 접속 권한을 가집니다.
	 사용자는 이 아울렛에 대한 읽기 전용 접속 권한을 가집니다.
	 사용자는 이 아울렛에 대한 접속 권한이 없습니다.
Save	이 버튼을 클릭하면 작업이나 변경 사항을 저장할 수 있습니다.

로그

Log 탭은 설비에서 발생하는 거래 기록을 보관하고 한 번에 최대 128개의 이벤트를 저장합니다. System Log 페이지는 로그 파일 데이터를 보고 내보내고, 특정 이벤트가 발생하면 이메일로 알림을 받을 수 있는 강력한 필터와 기능을 제공합니다.

Refresh Event(s) per Page Page: 1 of 6

No.	Date/Time	Category	Severity	User	Description
001	2014-07-16 23:44:10	Device	Information	administrator	Bank 1 name was changed by administrator.
002	2014-07-16 23:43:52	Device	Information	administrator	Bank 1 name was changed by administrator.
003	2014-07-16 23:01:22	Device	Information		Outlet 6 was turned OFF.
004	2014-07-16 23:01:21	Device	Information	administrator	OFF command issued to Outlet 6 by administrator.
005	2014-07-16 23:01:13	Device	Information		Outlet 3 was turned OFF.
006	2014-07-16 23:01:12	Device	Information	administrator	OFF command issued to Outlet 3 by administrator.
007	2014-07-16 23:01:06	Device	Information		Outlet 1 was turned OFF.
008	2014-07-16 23:01:05	Device	Information	administrator	OFF command issued to Outlet 1 by administrator.
009	2014-07-16 21:33:21	User Management	Information	administrator	User (Username: ss) access rights were modified by administrator.
010	2014-07-16 21:33:21	User Management	Information	administrator	User (Username: dd) access rights were modified by administrator.
011	2014-07-16 21:33:21	User Management	Information	administrator	User (Username: ff) access rights were modified by administrator.
012	2014-07-16 21:32:41	User Management	Information	administrator	User (Username: as) access rights were modified by administrator.
013	2014-07-16 21:31:29	Authentication	Information	administrator	administrator 10.3.41.62 logged in.
014	2014-07-16 20:39:33	Authentication	Information	administrator	administrator 10.3.52.74 logged out.
015	2014-07-16 14:40:19	Device	Information	administrator	Outlet 24 name was changed by administrator.
016	2014-07-16 14:40:19	Device	Information	administrator	Outlet 23 name was changed by administrator.
017	2014-07-16 14:40:18	Device	Information	administrator	Outlet 22 name was changed by administrator.

시스템 로그 이벤트 목록

- ◆ 사이드바에서 장치를 클릭하면 해당 로그 이벤트가 메인 패널의 로그 이벤트 목록에 표시됩니다.
- ◆ **Refresh** 버튼을 클릭하면 로그 목록이 최신 이벤트로 업데이트됩니다.
- ◆ 새로 고침 버튼 오른쪽에 있는 입력란을 사용하면 페이지당 표시할 이벤트 수를 설정할 수 있습니다. 원하는 숫자를 입력하기만 하면 됩니다.
- ◆ 메인 패널의 오른쪽 상단에는 로그 파일의 총 페이지 수와 현재 보고 있는 페이지가 표시됩니다.
- ◆ 하단 행의 버튼은 다음과 같이 동작합니다.
 - ◆ **Clear:**
클릭하면 로그 이벤트 목록의 내용을 삭제합니다.
 - ◆ **First Page:**
클릭하면 로그 이벤트 목록의 첫 번째 페이지로 이동합니다.
 - ◆ **Previous Page:**
클릭하면 로그 이벤트 목록의 이전 페이지로 이동합니다.
 - ◆ **Next Page:**
클릭하면 로그 이벤트 목록의 다음 페이지로 이동합니다.

◆ **Last Page:**

클릭하면 로그 이벤트 목록의 다음 페이지로 이동합니다.

◆ **Export Log:**

클릭하면 로그 이벤트 목록의 다음 페이지로 이동합니다.

알림 설정

알림 설정 페이지는 eco PDU의 어떤 구성 요소가 로그 이벤트 알림을 받을지 지정하는 데 사용됩니다. 알림 설정 메뉴 항목을 클릭하면 아래와 비슷한 페이지가 나타납니다.

Event Log Settings			
Event List			
Event	Syslog	E-mail	SNMP
▼ Enable all system events	<input type="checkbox"/>	<input type="checkbox"/>	<input type="checkbox"/>
Log export succeeded	<input checked="" type="checkbox"/>	<input checked="" type="checkbox"/>	<input checked="" type="checkbox"/>
System event log (SEL) cleaned	<input checked="" type="checkbox"/>	<input checked="" type="checkbox"/>	<input checked="" type="checkbox"/>
FW upgrade succeeded	<input checked="" type="checkbox"/>	<input checked="" type="checkbox"/>	<input checked="" type="checkbox"/>
FW upgrade failed	<input checked="" type="checkbox"/>	<input checked="" type="checkbox"/>	<input checked="" type="checkbox"/>
Device configuration restore succeeded	<input checked="" type="checkbox"/>	<input checked="" type="checkbox"/>	<input checked="" type="checkbox"/>
Device configuration restore failed	<input checked="" type="checkbox"/>	<input checked="" type="checkbox"/>	<input checked="" type="checkbox"/>
Device configuration backup succeeded	<input checked="" type="checkbox"/>	<input checked="" type="checkbox"/>	<input checked="" type="checkbox"/>
Device configuration settings modified	<input checked="" type="checkbox"/>	<input checked="" type="checkbox"/>	<input checked="" type="checkbox"/>
Security settings modified	<input checked="" type="checkbox"/>	<input checked="" type="checkbox"/>	<input checked="" type="checkbox"/>
FW upgrade started	<input checked="" type="checkbox"/>	<input checked="" type="checkbox"/>	<input checked="" type="checkbox"/>
Device rebooted	<input checked="" type="checkbox"/>	<input checked="" type="checkbox"/>	<input checked="" type="checkbox"/>
PDU get new IP address	<input checked="" type="checkbox"/>	<input checked="" type="checkbox"/>	<input checked="" type="checkbox"/>
▶ Enable all Authentication events	<input type="checkbox"/>	<input type="checkbox"/>	<input type="checkbox"/>
▶ Enable all User Management events	<input type="checkbox"/>	<input type="checkbox"/>	<input type="checkbox"/>
▶ Enable all Device Management events	<input type="checkbox"/>	<input type="checkbox"/>	<input type="checkbox"/>

- ◆ 이벤트 범주가 왼쪽 열에 나열됩니다.
 - ◆ 페이지를 처음 열면 주 범주 항목만 나타납니다. (주 범주 항목 행은 회색 배경)
 - ◆ 하위 범주 항목은 주 범주 제목 아래에 중첩됩니다. 주 범주 제목 앞에 있는 삼각형 표시를 클릭하면 하위 범주 항목이 표시됩니다. (하위 범주 항목 행은 흰색 배경)
- ◆ 열 제목 아래에 있는 체크박스를 클릭하여 로그 이벤트 알림을 받을 구성 요소를 선택합니다.
 - ◆ 주 범주 제목 행을 클릭하면 아래에 중첩된 모든 하위 범주 항목이 자동으로 선택됩니다.
 - ◆ 일부 하위 범주 이벤트에 대해서만 알림을 설정하려면 주 범주 행에 체크 표시를 하지 마세요. 대신 하위 범주 목록을 드롭 다운하고 원하는 하위 범주 이벤트만 체크하십시오.
- ◆ 설정 선택을 마쳤으면 저장을 클릭하십시오. 지정된 로그 이벤트가 발생하면 해당 이벤트에 대한 알림이 선택한 구성 요소로 전송됩니다.

- ◆ 디지털 출력 리셋:
디지털 출력 센서를 Low에서 High로 변경하는 이벤트가 트리거된 경우 이 버튼을 클릭하여 센서를 Low 상태로 되돌립니다.

설정

Setup 탭은 장치 구성 및 보안 설정을 제공합니다. Device Configuration 페이지에서는 통합 관리자, 관리자, 장치 관리 권한이 있는 사용자가 eco PDU 시스템 설정을 구성할 수 있습니다. 보안 페이지는 PDU에 대한 접속을 제어합니다.

장치 구성

이 페이지는 다음 섹션에 설명된 대로 선택한 장치에 대한 정보를 제공합니다.

일반

General

PDU Name :

MAC Address : 00:04:A3:1E:FC:19

Firmware Version : 1.0.023 Ver

Rack Location name :

항목	설명
PDU Name	이 필드를 사용하면 장치에 고유한 이름을 지정할 수 있습니다. 텍스트 상자에 있는 내용을 삭제하고 원하는 이름을 입력하기만 하면 됩니다. 새 이름을 저장하려면 Save (페이지 하단에 있는)을 클릭합니다.
MAC Address	이 항목은 eco PDU의 MAC 주소를 표시합니다.
Firmware Version	이 항목은 현재 펌웨어 버전 번호를 표시합니다. ATEN 웹사이트에서 최신 버전이 있는지 확인하기 위해 이를 참조할 수 있습니다.
Rack Location Name	이 필드를 사용하면 쉽게 참조할 수 있도록 랙 위치에 고유한 이름을 지정할 수 있습니다.

서비스 포트

보안 조치로 방화벽을 사용하는 경우 관리자는 방화벽이 허용하는 포트 번호를 지정할 수 있습니다. 기본값이 아닌 포트를 사용하는 경우 사용자는 로그인할 때 IP 주소의 일부로 포트 번호를 지정해야 합니다. 잘못된 포트 번호(또는 포트 번호 없음)를 지정하면 eco PDU를 찾을 수 없습니다.

아래에 표시된 대로 보안된 브라우저 로그인만 허용할지 여부를 선택하십시오.

Service Ports

Only HTTPs HTTP / HTTPs

HTTP:

HTTPS:

필드에 대한 설명은 아래 표에 나와 있습니다.

필드	설명
HTTP	브라우저 로그인을 위한 포트 번호입니다. 기본값은 80입니다.
HTTPS	보안 브라우저 로그인을 위한 포트 번호입니다. 기본값은 443입니다.

- 주의:**
- 모든 서비스 포트에 대한 유효한 항목은 1~65535입니다.
 - 서비스 포트는 동일한 값을 가질 수 없습니다. 각각에 대해 다른 값을 설정해야 합니다.
 - 방화벽이 없는 경우 (예: 인트라넷) 아무런 효과가 없으므로 이 숫자를 어떻게 설정해도 상관없습니다.

IPv4 환경 구성

PDU의 IPv4 IP 및 DNS 주소 (IP 주소를 지정하는 기존 방법)는 동적으로 할당 (DHCP)하거나 고정 IP 주소를 지정할 수 있습니다.

IPv4 Configuration

Obtain IP address automatically [DHCP]
 Set IP address manually [Fixed IP]

IP Address:
 Subnet Mask:
 Default Gateway:

Obtain DNS server address automatically
 Set DNS server address manually

Preferred DNS Server:
 Alternate DNS Server:

- ◆ 동적 IP 주소 할당의 경우, **Obtain an IP address automatically** (자동으로 IP 주소 획득) 라디오 버튼을 선택합니다. (기본 설정)
- ◆ 고정 IP 주소를 지정하려면, **Set IP address manually** (수동으로 IP 주소 설정) 라디오 버튼을 선택하고 IP 주소를 입력합니다.
- ◆ 자동 DNS 서버 주소 할당의 경우 **Obtain DNS server address automatically** (자동으로 IP 주소 획득) 라디오 버튼을 선택합니다.
- ◆ DNS 서버 주소를 수동으로 지정하려면 Set DNS server address manually (수동으로 DNS 서버 주소 설정) 라디오 버튼을 선택하고 기본 및 대체 DNS 서버 주소에 네트워크에 적합한 값을 입력합니다.

주의: 1. Obtain IP address automatically (자동으로 IP 주소 획득)를 선택하면, 스위치를 시작할 때 DHCP 서버에서 IP 주소를 받기 위해 대기합니다. 1분이 지나도 주소를 받지 못하면, 자동으로 공장 IP 주소 기본값 (192.168.0.60)으로 되돌아갑니다.

2. 장치가 DHCP를 사용하여 네트워크 주소를 할당하는 네트워크 상에 있는 경우, 이에 관한 정보는 73페이지 IP 주소 결정을 참조하십시오.

3. 대체 DNS 서버 주소 지정은 선택 사항입니다.

이벤트 알림

이벤트 알림 섹션은 3가지 섹션으로 구분됩니다: SMTP 서버; SNMP 트랩 수신기; 및 Syslog 서버. 각 섹션은 아래에 설명되어 있습니다.

◆ SMTP 서버

Event Notification

SMTP Server

Enable report from the following SMTP Server

SMTP Server:

My server requires authentication

Account Name:

Password:

From:

To:

SMTP 서버에서 사용자에게 eco PDU의 이메일 보고서를 받으려면 다음을 수행하십시오.

1. Enable report from the following SMTP server를 활성화하고, SMTP 서버의 IPv4 주소, IPv6 주소, 또는 도메인 이름을 입력하십시오.
2. 보안 서버에 연결하려는 경우, My server requires secure connection (SSL)에 체크하십시오.
3. 서버가 인증을 요청하는 경우, My server requires authentication 체크 박스에 체크하고, Account Name, Password, From 필드에 적절한 정보를 입력하십시오.

주의: 보낸 사람 필드에는 하나의 이메일 주소만 허용되며, 64자를 초과할 수 없습니다.

4. 사용자가 원하는 SMTP 보고서 및 **To** 필드로 보내지는 이벤트 보고서의 메일 주소(주소들)을 입력하십시오.

주의: 사용자가 1개 이상의 이메일 주소로 보고서를 보내고 있는 경우, 세미콜론으로 주소를 분리하십시오. 전체는 256 Byte를 초과할 수 없습니다.

◆ SNMP 트랩 수신기

SNMP Trap Receiver

<input type="checkbox"/> Enable SNMP Trap	<input checked="" type="radio"/> SNMPv3	<input type="radio"/> SNMPv2c	<input type="radio"/> SNMPv1
Receiver IP 1:	<input type="text" value="0.0.0.0"/>		
Service Port 1:	<input type="text" value="162"/>		
Community 1:	<input type="text"/>		
User name 1:	<input type="text"/>		
Auth-password 1:	<input type="text"/>		
Priv-Password 1:	<input type="text"/>		
Receiver IP 2:	<input type="text" value="0.0.0.0"/>		
Service Port 2:	<input type="text" value="162"/>		
Community 2:	<input type="text"/>		
User name 2:	<input type="text"/>		
Auth-password 2:	<input type="text"/>		
Priv-Password 2:	<input type="text"/>		

최대 4개의 SNMP 관리 스테이션을 지정할 수 있습니다. SNMP 트랩 알림을 사용하려면 다음을 수행하십시오.

1. Enable SNMP Trap를 선택하십시오.
2. 사용하려는 SNMP 버전을 선택하십시오.
3. SNMP 트랩 이벤트에 대해 알림을 받을 컴퓨터의 IP 주소와 서비스 포트 번호를 입력합니다. 유효한 포트 범위는 1~65535입니다. 기본 포트 번호는 162입니다.

주의: 여기에 지정한 포트 번호가 SNMP 수신기 컴퓨터에서 사용하는 포트 번호와 일치하는지 확인합니다.

4. SNMP 버전에 필요한 경우 커뮤니티 값을 입력하십시오.
5. 각 스테이션에 해당하는 인증/개인 정보 보호 비밀번호를 입력합니다.

Syslog 서버

Syslog Server

Enable Syslog Server

Server IP:

0.0.0.0

Service Port:

514

eco PDU 장치에서 발생하는 모든 이벤트를 기록하고 Syslog 서버에 쓰려면 다음을 수행하십시오.

1. **Enable Syslog Server**에 체크하십시오.
2. Syslog 서버의 Server IP, Service Port (서버 IP, 서비스 포트)를 입력하십시오. 유효한 포트 범위는 1-65535입니다. 기본 포트 번호는 514입니다.

날짜/시간

날짜/시간 대화 상자 페이지에서는 eco PDU 시간 파라미터를 설정합니다.

Date Time

Time Zone

(GMT-12:00) Eniwetok Kwajalein ▼

Daylight Savings Time

Manual Input

Date: 
(YYYY-MM-DD)

Time: (HH:MM:SS)

Sync with PC

Network Time

Enable auto adjustment

AU | ntp1.cs.mu.OZ.AU ▼

Preferred custom server IP:

Alternate time server:

AU | ntp1.cs.mu.OZ.AU ▼

Alternate custom server IP:

Adjust time everyday

표준 시간대

- ◆ eco PDU가 위치한 표준 시간대를 설정하려면, Time Zone 목록을 드롭 다운하고 현재 있는 위치와 가장 가까운 도시를 선택하십시오.
- ◆ 사용자의 국가 또는 지역이 서머타임을 시행하는 경우, Daylight Saving Time (서머 타임) 체크 박스에 체크하십시오.

수동 입력

이 섹션을 사용하여 eco PDU의 날짜 및 시간을 수동으로 입력합니다.

- ◆ 캘린더 아이콘을 클릭하고 날짜를 선택하십시오.
- ◆ 시간을 설정하려면 HH:MM:SS (시간,분,초) 포맷을 사용하십시오.

주의: 이 섹션은 auto adjustment (네트워크 시간 섹션에서)이 비활성화된 경우에만 활성화됩니다.
(체크박스에 체크 해제)

날짜 및 시간 필드에 날짜 및 시간을 입력하여 지정하는 대신 **Sync with PC** (PC와 동기화) 체크박스를 클릭하여 선택할 수 있습니다. 이 경우 eco PDU는 로컬로 연결된 PC에서 날짜 및 시간 설정을 가져옵니다.

네트워크 시간

네트워크 타임에 자동적으로 동기화 시키려면 다음을 수행하십시오.

1. Enable auto adjustment 체크 박스를 체크하십시오.
2. 시간 서버 목록을 드롭 다운하여 기본 시간 서버를 선택하십시오.
또는
Preferred custom server IP 체크 박스를 체크하고 사용자가 원하는 시간 서버의 IP 주소를 입력하십시오.
3. 다른 시간 서버를 설정하려고 하는 경우, Alternate time server 체크 박스를 체크하고, 2단계를 다른 시간 서버 목록을 반복하십시오.
4. 동기화 과정 사이에 날짜 수를 입력하십시오.

마무리

이 페이지에서 설정을 마쳤으면 Save을 클릭하십시오.

변경 사항을 저장한 후 즉시 동기화하려면 Adjust Time Now을 클릭하십시오.

보안

Security 페이지는 eco PDU 장치에 접속을 통제합니다.

Security

Login Failures

Allowed:

Timeout: min

Working Mode

Enable ICMP

로그인 실패

- ◆ **Allowed**는 원격 컴퓨터로부터 허가된 연속적인 로그인 시도의 실패의 숫자를 설정합니다.
- ◆ **Timeout**은 허용된 최대 실패를 초과한 후 로그인이 다시 활성화되기 전에 원격 컴퓨터가 대기해야 하는 총 시간을 설정합니다.

작업 모드

- ◆ **ICMP**가 활성화되면, eco PDU 에너지 박스에 ping 신호를 전송할 수 있습니다. 비활성화되면 ping 신호를 전송할 수 없습니다. 기본 값은 활성화입니다.

이 페이지에서 설정이 완료된 후 **Save**를 클릭하십시오.

계정 정책

계정 정책 섹션에서는 사용자 이름 및 암호와 관련된 정책을 관리합니다.

Account Policy

Minimum Username Length:

Minimum Password Length:

Password Must Contain At Least: One Upper Case
 One Lower Case
 One Number

Disable Duplicate Login

정책을 확인하고 적절한 필드에 필요한 정보를 입력하십시오.

항목	동작
Minimum Username Length	사용자 이름에 필요한 최소 문자 수를 설정합니다. 허용되는 값은 1~16입니다.
Minimum Password Length	암호에 필요한 최소 문자 수를 설정합니다. 허용되는 값은 1~16입니다.
Password Must Contain At Least	이러한 항목을 선택하면 사용자는 암호에 지정된 항목 중 최소한 하나를 포함해야 합니다. 주의: 이 정책은 기존 사용자 계정에 영향을 미치지 않습니다. 이 정책이 활성화된 후에 생성된 새 사용자 계정과 비밀번호를 변경해야 하는 사용자만 영향을 받습니다.
Disable Duplicate Login	사용자가 동시에 동일한 계정으로 로그인하는 것을 방지하려면 이 항목을 선택하십시오.

로그인 문자열/IP 필터/MAC 필터

Login String/IP Filter/MAC Filter

Login String:

IP Filter Enable Include Exclude

MAC Filter Enable Include Exclude

■ 로그인 문자열

Login String 입력 필드는 사용자가 브라우저를 통해 eco PDU 장치에 접속할 때 포함해야 하는 로그인 문자열 (IP 주소 외에)을 지정하는 데 사용됩니다. 예를 들어:

192.168.0.126/abcdefg

- ◆ 다음 문자들이 허용됩니다.

0-9 a-z A-Z ~ ! @ \$ * () _ ' ,

- ◆ 다음 문자들은 허용되지 않습니다.

& ^ { } ' ' < > | " % " : / ? # ₩ [Space] + - = []

조합 문자 (É Ç ñ 등)

주의: 1. IP 주소와 문자열 사이에 반드시 슬래시 (/) 가 있어야 합니다.

2. 로그인 문자열이 없는 경우, 누구나 IP 주소만으로 eco PDU 로그인 페이지에 접근할 수 있습니다. 이것은 보안을 취약하게 할 수 있습니다.

보안을 위해, 때때로 이 문자열을 변경할 것을 권장합니다.

■ IP 필터 / MAC 필터

구성된 필터가 있으면 IP 필터 및/또는 MAC 필터 목록 박스에 나타납니다.

IP 및 MAC 필터는 연결을 시도하는 클라이언트 컴퓨터의 IP 및/또는 MAC 주소를 기반으로 eco PDU에 대한 접속을 제어합니다. 최대 5개의 IP 필터와 5개의 MAC 필터가 허용됩니다.

IP 또는 MAC 필터링을 사용하려면, IP Filter Enable 또는 MAC Filter Enable에 체크하십시오.

- ◆ **Include** 버튼이 체크된 경우, 필터 범위 내에 있는 모든 주소는 접근이 허용됩니다. 다른 주소들은 접근이 거부됩니다.
- ◆ **Exclude** 버튼이 체크된 경우, 필터 범위 내에 있는 모든 주소는 접근이 거부됩니다. 다른 주소들은 접근이 허용됩니다.

필터 추가

IP 필터를 추가하려면 다음을 수행하십시오.

1. **Add**를 클릭하십시오. 아래와 비슷한 대화 박스가 나타납니다.

2. 필터링 하려는 IP 주소 범위를 입력한 후 (예: 192.168.0.200), **OK**를 클릭하십시오.
 3. 단일 IP 주소를 필터링하려면 시작 및 끝 IP에 동일한 IP 주소를 입력하십시오. 연속적인 주소 범위를 필터링하려면 범위의 마지막 숫자(예: 192.168.0.225)를 입력하십시오.
 4. 주소를 입력한 후 **OK**를 클릭하십시오.
- 필터링하려는 추가 IP 주소에 대해 이 단계를 반복합니다.

MAC 필터를 추가하려면 다음을 수행하십시오.

1. **Add**를 클릭하십시오. 아래와 비슷한 대화 박스가 나타납니다.

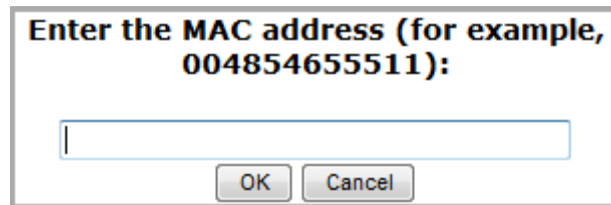

2. 필터링 하려는 MAC 주소 범위를 입력한 후 (예: 001074670000), **OK**를 클릭하십시오. 필터링하려는 추가 MAC 주소에 대해 이 단계를 반복합니다.

IP 필터 / MAC 필터 충돌

IP 필터와 MAC 필터 사이에 충돌이 있는 경우 (예: 컴퓨터의 IP 주소가 IP 필터에 의해 허용되지만, 해당 MAC 주소가 MAC 필터에 의해 제외되는 경우) 해당 컴퓨터의 접속이 차단됩니다.

즉, 두 필터 중 하나가 컴퓨터를 차단하면 다른 필터의 설정에 관계없이 컴퓨터도 차단됩니다.

필터 수정

필터를 수정하려면 IP 필터 또는 MAC 필터 목록 상자에서 필터를 선택하고 **Modify**를 클릭합니다. 수정 대화 박스는 추가 대화 박스와 유사합니다. 해당 주소가 나타나면 기존 주소를 삭제하고 새 주소로 변경하십시오.

필터 삭제

필터를 삭제하려면 IP 필터 또는 MAC 필터 목록 상자에서 필터를 선택하고 **Delete**를 클릭하십시오.

인증 & 승인

인증 및 승인 페이지는 외부 소스에서 로그인 인증 및 권한 관리를 설정하는 데 사용됩니다.

Authentication & Authorization

RADIUS Settings

Enable RADIUS

Preferred RADIUS Server IP:	<input type="text" value="0.0.0.0"/>
Preferred RADIUS Service Port:	<input type="text" value="1812"/>
Alternate RADIUS Server IP:	<input type="text" value="0.0.0.0"/>
Alternate RADIUS Server Port:	<input type="text" value="1645"/>
Timeout:	<input type="text" value="1"/> sec
Retries:	<input type="text" value="0"/>
Shared Secret (at least 6 characters):	<input type="text"/>

RADIUS 설정

RADIUS 서버를 통한 eco PDU 장치의 승인 및 인증을 허용하려면 다음을 수행하십시오.

1. **Enable**를 체크하십시오.
2. Preferred RADIUS Server IP, Preferred RADIUS Service Port를 입력하십시오. 기본 서버의 기본 포트 번호는 1812입니다. 대체 서버의 기본 포트 번호는 1645입니다.

주의: 여기에서 지정하는 포트 번호가 RADIUS 서버에서 사용하는 포트 번호와 일치하는지 확인하십시오.

3. Timeout 필드에서 타임아웃 되기 전에 RADIUS 서버가 응답하는 것을 eco PDU가 기다리는 시간을 초단위로 설정하십시오.
4. Retries 필드에서 RADIUS 재시도 허용 숫자를 설정하십시오.
5. Shared Secret 필드에서 eco PDU와 RADIUS 서버 사이에 인증을 위해 사용하고자 하는 글자를 입력하십시오.

6. RADIUS 서버에서, 각 사용자에게 대한 항목을 다음과 같이 설정하십시오.

su/administrator or su/user

여기서 user는 eco PDU 장치에서 계정을 만들 때 사용자에게 제공된 사용자 이름을 나타냅니다. 사용자의 접속 권한은 eco PDU 장치에 할당된 권한과 동일합니다. (40페이지 사용자 정보 참조)

주의: su/user는 뷰 포트만 지원하고, su/administrator는 모든 eco PDU 기능을 지원합니다.

개인 인증서

보안(SSL) 연결을 통해 로그인 할 때, 사용자가 원하는 사이트에 로그인 하는 것을 보증하는 서명 인증서가 사용됩니다. 강화된 보안으로 인해 Private Certificate 섹션은 기본 ATEN 인증서보다는 사용자만의 개인 암호 키 및 서명 인증서를 사용하도록 허용합니다.

Private Certificate

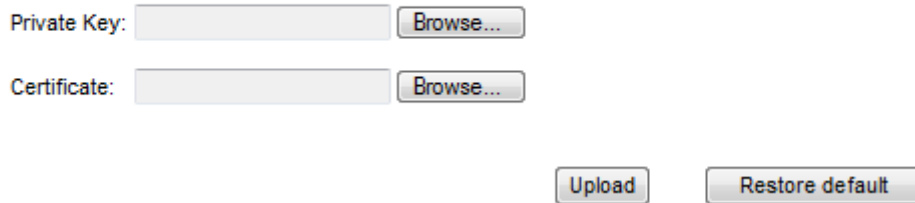

The form contains two rows of input fields. The first row is labeled 'Private Key:' and has a text input field followed by a 'Browse...' button. The second row is labeled 'Certificate:' and has a text input field followed by a 'Browse...' button. Below these fields are two buttons: 'Upload' and 'Restore default'.

개인 인증서를 생성하는 방법에는 2가지 있습니다. 자체 서명 인증서 생성 및 서드 파티 인증 기관(CA) 서명 인증서 가져오기가 있습니다.

자체 서명 인증서 생성

사용자만의 자체 서명 인증서를 생성하려는 경우, 무료 유틸리티 - openssl.exe - 를 웹에서 다운로드 받아 사용할 수 있습니다.

인증 기관 서명 SSL 서버 인증서 획득

최고의 보안을 위해, 서드 파티 인증 기관(CA) 서명 인증서를 사용할 것을 권장합니다. 서드 파티 서명 인증서를 얻으려면, CA(인증 기관) 웹사이트로 가서 SSL 인증서를 지원하십시오. CA가 사용자에게 인증서를 보낸 후에, 사용자 컴퓨터에 저장하십시오.

(다음 페이지에 계속)

개인 인증서 불러오기

개인 인증서를 불러오려면 다음을 수행하십시오.

1. Private Key 오른쪽에 **Browse** 키를 클릭하십시오. 개인 암호화 키 파일이 있는 곳까지 탐색한 후 파일을 선택하십시오.
2. Certificate 오른쪽에 **Browse** 키를 클릭하십시오. 인증서 파일이 있는 곳까지 탐색한 후 파일을 선택하십시오.
3. **Upload**를 클릭하여 과정을 완료하십시오.

주의: 1. **Restore Default**을 클릭하면 장치가 기본 ATEN 인증서를 사용하도록 돌아갑니다.
2. 개인 암호화 키와 서명된 인증서를 동시에 가져와야 합니다.

이 페이지에서 설정을 마쳤으면 **Save**을 클릭합니다.

PDU

PDU 탭은 eco PDU의 펌웨어를 업그레이드하고 장치의 구성 설정을 백업하고 복원하는 데 사용됩니다.

펌웨어 파일

Maintenance 탭을 클릭하면 펌웨어 업그레이드 메뉴 페이지가 열리는데, 아래와 비슷합니다.

이 패널에 표시된 항목에 대한 설명은 아래 표에 나와 있습니다.

항목	설명
Check Main Firmware Version	Check Main Firmware Version을 활성화하면 eco PDU의 현재 펌웨어 레벨과 업그레이드 파일의 레벨을 비교합니다. 현재 버전이 업그레이드 버전 이상인 경우 팝업 메시지가 나타나 상황을 알리고 업그레이드 절차를 중단합니다.
Name	모든 eco PDU 장치 목록을 표시합니다. 업그레이드하려는 펌웨어가 있는 장치의 체크박스에 체크 표시를 합니다.
F/W Version	eco PDU의 현재 펌웨어 버전을 표시합니다.
Filename	새 버전의 펌웨어가 출시되면 당사 웹사이트에 게시되며 컴퓨터의 편리한 위치에 다운로드할 수 있습니다. 다운로드한 업그레이드 파일을 선택하려면 Browse 버튼을 클릭합니다.
Upgrade	선택한 장치의 펌웨어를 업그레이드하려면 이 버튼을 클릭합니다.

■ 펌웨어 업그레이드

펌웨어를 업그레이드하려면 이전 페이지의 스크린샷을 참조하고 다음을 수행하십시오.

1. 당사 웹사이트로 이동하여 컴퓨터의 편리한 위치에 새 펌웨어 파일을 다운로드하십시오.
2. Browse 버튼을 클릭하고, 펌웨어 파일이 있는 곳으로 이동하여 선택하십시오.
3. **Upgrade**를 클릭하여 업그레이드 절차를 시작합니다.
 - ◆ Check Main Firmware Version을 활성화한 경우 현재 펌웨어 레벨과 업그레이드 파일의 레벨을 비교합니다. 현재 버전이 업그레이드 버전 이상인 경우 팝업 메시지가 나타나 상황을 알리고 업그레이드 절차를 중단합니다.
 - ◆ Check Main Firmware Version을 활성화하지 않은 경우, 업그레이드 파일은 레벨 확인 없이 설치됩니다.
 - ◆ 업그레이드가 성공적으로 완료되면 eco PDU는 자체적으로 리셋합니다.
4. 다시 로그인하여 펌웨어 버전을 확인하여 최신 버전인지 확인하십시오.

■ 펌웨어 업그레이드 복구

eco PDU의 펌웨어 업그레이드 절차가 실패하고 장치를 사용할 수 없게 되면 다음 펌웨어 업그레이드 복구 절차를 통해 문제를 해결할 수 있습니다.

1. 장치의 전원을 끄십시오.
2. **리셋 스위치**를 길게 누르십시오. (9페이지 참조)
3. **리셋 스위치**를 누른 상태에서 PDU 전원을 다시 켜십시오.

이렇게 하면 장치가 원래 공장에서 설치된 초기 펌웨어 버전을 사용합니다. 스위치가 동작하면 기본 펌웨어를 다시 업그레이드해 볼 수 있습니다.

백업/복구

메뉴 바에서 Backup/Restore을 선택하면 스위치 환경 구성 및 사용자 프로파일 정보를 백업할 수 있습니다.

백업

장치 설정을 백업하려면 다음을 수행하십시오.

1. Password 필드에 파일의 암호를 입력하십시오.

주의: 암호 입력은 선택 사항입니다. 암호를 입력하는 경우 파일을 복원하는 데 필요하므로 따로 기록해 두십시오.

2. **Save**를 클릭하십시오.
3. 브라우저에서 파일로 무엇을 할 것인지 물으면 Save to disk (디스크에 저장)을 선택한 후, 편리한 위치에 저장하십시오.

복구

이전 백업을 복원하려면 다음을 수행하십시오.

1. Browse를 클릭하십시오. 파일을 탐색하여 선택하십시오.

주의: 파일 이름을 변경한 경우 새 이름을 그대로 둘 수 있습니다. 원래 이름으로 되돌릴 필요는 없습니다.

2. Password 필드에 파일을 저장할 때 사용한 것과 동일한 암호를 입력하십시오.

주의: 파일에 암호를 설정하지 않은 경우 이 단계를 생략할 수 있습니다.

3. 복원하려는 옵션 중에서 원하는 만큼 선택하십시오.
4. **Restore**을 클릭하십시오.
파일이 복원된 후, 절차가 성공했음을 알리는 메시지가 나타납니다.

안전 지시 사항

일반

- ◆ 본 제품은 실내 전용입니다.
- ◆ 아래 지시사항들을 전부 읽기를 권장합니다. 나중을 위해 따로 보관해 두십시오.
- ◆ 장치에 관한 모든 경고와 지시사항을 따르십시오.
- ◆ 불안정한 위치 (카트, 스탠드, 테이블 등)에 장치를 놓지 마십시오. 만약 장치가 떨어지면 심각한 피해가 발생할 수 있습니다.
- ◆ 물 근처에서 장치를 사용하지 마십시오.
- ◆ 난방기나 열기구 근처 혹은 위에 장치를 놓지 마십시오.
- ◆ 장치 캐비닛은 통풍이 잘 이루어지도록 하기 위한 틈과 구멍이 있습니다. 이러한 통풍구는 절대 막거나 덮어서는 안됩니다.
- ◆ 통풍구를 막을 수 있기 때문에 부드러운 표면 (침대, 소파, 융단 등) 위에 절대 장치를 놓아서는 안됩니다. 마찬가지로 장치는 적절히 통풍이 이루어지지 않는 막힌 공간에 놓아서도 안됩니다.
- ◆ 절대 장치 위에 어떤 액체도 흘려서는 안됩니다.
- ◆ 청소하기 전에 벽 아울렛에 있는 플러그를 빼십시오. 액체나 분무기를 사용하지 마십시오. 젖은 수건을 이용하여 청소하십시오.
- ◆ 장치는 라벨에 쓰여진 전원의 종류에 따라 동작해야 합니다. 만약 이용 가능한 전원의 종류에 대해 확신할 수 없다면, 판매자나 지역 전력 관리소에 문의하십시오.
- ◆ 설비 손상을 방지하려면 모든 장치를 적절하게 접지하는 것이 중요합니다.
- ◆ 이 장치는 100V~230V 상간 전압을 갖는 IT 배전 시스템용으로 설계되었습니다.
- ◆ 장치는 안전을 위하여 3선 그룹 플러그로 되어 있습니다. 만약 아울렛에 플러그를 삽입할 수 없다면, 전기기사에게 문의하여 아울렛을 교체하십시오. 그라운드 타입 플러그의 목적에 맞지 않는 시도를 하지 마십시오. 항상 사용자의 지역/국내 배선 규정을 따르십시오.

- ◆ 연장 코드가 이 장치에 연결되어 있을 경우에는 연장코드에 연결되어 있는 다른 모든 장치들이 사용하는 총 전류량이 연장 코드가 견딜 수 있는 최대 전류량을 초과하지 않는지 확인하십시오. 벽 아울렛에 연결된 모든 장치들이 사용하는 총 전류량이 15 암페어를 초과하지 않았는지 확인하십시오.
- ◆ 장비는 벽면 콘센트 근처에 설치해야 하며 분리 장치 (기기용 커플러)는 쉽게 접근할 수 있어야 합니다.
- ◆ 전원코드나 케이블 위에 어떤 것도 올려놓지 마십시오. 전원 코드나 케이블이 밟히거나 걸리지 않도록 정리하십시오.
- ◆ 갑작스럽거나 일시적인 전원 증가나 감소를 방지하기 위해서, 전류 안정기, 전원 분배기, 혹은 전원 안정 공급기(UPS)를 사용하십시오.
- ◆ 시스템 케이블과 전원 케이블을 주의해서 배치하십시오. 케이블 위에 어떤 것도 놓지 않도록 하십시오.
- ◆ 핫 플러그형 전원 공급 장치에 전원을 연결하거나 분리할 때는 다음 지침을 준수하십시오.
 - ◆ 전원 케이블을 전원 공급 장치에 연결하기 전에 전원 공급 장치를 설치하십시오.
 - ◆ 전원 공급 장치를 제거하기 전에 전원 케이블을 분리하십시오.
 - ◆ 시스템에 여러 전원 공급 장치가 있는 경우 전원 공급 장치에서 모든 전원 케이블을 분리하여 시스템에서 전원을 분리하십시오.
- ◆ 절대 캐비닛 틈 사이로 어떤 것이든 넣지 마십시오. 위험한 전압이 있는 위치를 건드릴 수 있고 출력 부분이 합선되면 화재나 전기 충격을 일으킬 수 있습니다.
- ◆ 절대 스스로 장치를 수리하려고 하지 마십시오. 승인된 수리공에게 모든 수리를 맡기십시오.
- ◆ 만약 다음 상황들이 발생하면 벽 아울렛에서 장치를 분리하고 수리를 위해 승인된 수리공에게 가져가십시오.
 - ◆ 전원 코드나 플러그가 손상되었거나 벗겨진 경우
 - ◆ 액체가 장치 안으로 흘러 들어간 경우
 - ◆ 비나 물에 장치가 노출된 경우
 - ◆ 높은 곳에서 떨어졌거나 캐비닛이 손상된 경우
 - ◆ 장치의 성능이 수리를 요할 정도로 눈에 띄게 변화한 경우
 - ◆ 동작 지시사항을 따랐을 때 정상적으로 동작하지 않는 경우

- ◆ 오직 동작 지시사항에 포함되는 컨트롤들만 조절하십시오. 다른 컨트롤들을 적절하지 않게 조절하는 경우 숙련된 수리공이 광범위하게 수리 작업을 할 정도의 손상을 장치에 입힐 수 있습니다.
- ◆ "Sensor"라고 표시된 RJ-11 커넥터를 일반 통신 네트워크에 연결하지 마십시오.

Consignes de sécurité

Général

- ◆ Ce produit est destiné exclusivement à une utilisation à l'intérieur.
- ◆ Veuillez lire la totalité de ces instructions. Conservez-les afin de pouvoir vous y référer ultérieurement.
- ◆ Respectez l'ensemble des avertissements et instructions inscrits sur l'appareil.
- ◆ Ne placez jamais l'unité sur une surface instable (chariot, pied, table, etc.). Si l'unité venait à tomber, elle serait gravement endommagée.
- ◆ N'utilisez pas l'unité à proximité de l'eau.
- ◆ Ne placez pas l'unité à proximité de ou sur des radiateurs ou bouches de chaleur.
- ◆ Le boîtier de l'unité est doté de fentes et d'ouvertures destinées à assurer une ventilation adéquate. Pour garantir un fonctionnement fiable et protéger l'unité contre les surchauffes, ces ouvertures ne doivent jamais être bloquées ou couvertes.
- ◆ L'unité ne doit jamais être placée sur une surface molle (lit, canapé, tapis, etc.) car ses ouvertures de ventilation se trouveraient bloquées. De même, l'unité ne doit pas être placée dans un meuble fermé à moins qu'une ventilation adaptée ne soit assurée.
- ◆ Ne renversez jamais de liquides de quelque sorte que ce soit sur l'unité.
- ◆ Débranchez l'unité de la prise murale avant de la nettoyer. N'utilisez pas de produits de nettoyage liquide ou sous forme d'aérosol. Utilisez un chiffon humide pour le nettoyage de l'unité.
- ◆ L'appareil doit être alimenté par le type de source indiqué sur l'étiquette. Si vous n'êtes pas sûr du type d'alimentation disponible, consultez votre revendeur ou le fournisseur local d'électricité.
- ◆ Afin de ne pas endommager votre installation, vérifiez que tous les périphériques sont correctement mis à la terre.
- ◆ L'unité est équipée d'une fiche de terre à trois fils. Il s'agit d'une fonction de sécurité. Si vous ne parvenez pas à insérer la fiche dans la prise murale, contactez votre électricité afin qu'il remplace cette dernière qui doit être obsolète. N'essayez pas d'aller à l'encontre de l'objectif de la fiche de terre. Respectez toujours les codes de câblage en vigueur dans votre région/pays.

-
- ◆ L'équipement doit être installé à proximité de la prise murale et le dispositif de déconnexion (prise de courant femelle) doit être facile d'accès.
 - ◆ Veillez à ce que rien ne repose sur le cordon d'alimentation ou les câbles. Acheminez le cordon d'alimentation et les câbles de sorte que personne ne puisse marcher ou trébucher dessus.
 - ◆ Pour contribuer à protéger votre système contre les augmentations et diminutions soudaines et transitoires de puissance électrique, utilisez un parasurtenseur, un filtre de ligne ou un système d'alimentation sans coupure (UPS).
 - ◆ Placez les câbles du système et les câbles d'alimentation avec précaution; veillez à ce que rien ne repose sur aucun des câbles.
 - ◆ Lors du branchement ou du débranchement à des blocs d'alimentation permettant la connexion à chaud, veuillez respecter les lignes directrices suivantes:
 - ◆ Installez le bloc d'alimentation avant de brancher le câble d'alimentation à celui-ci.
 - ◆ Débranchez le câble d'alimentation avant de retirer le bloc d'alimentation.
 - ◆ Si le système présente plusieurs sources d'alimentation, déconnectez le système de l'alimentation en débranchant tous les câbles d'alimentation des blocs d'alimentation.
 - ◆ N'insérez jamais d'objets de quelque sorte que ce soit dans ou à travers les fentes du boîtier. Ils pourraient entrer en contact avec des points de tension dangereuse ou court-circuiter des pièces, entraînant ainsi un risque d'incendie ou de choc électrique.
 - ◆ N'essayez pas de réparer l'unité vous-même. Confiez toute opération de réparation à du personnel qualifié.
 - ◆ Si les conditions suivantes se produisent, débranchez l'unité de la prise murale et amenez-la à un technicien qualifié pour la faire réparer.
 - ◆ Le cordon d'alimentation ou la fiche ont été endommagés ou éraillés.
 - ◆ Du liquide a été renversé dans l'unité.
 - ◆ L'unité a été exposée à la pluie ou à l'eau.
 - ◆ L'unité est tombée ou le boîtier a été endommagé.
 - ◆ Les performances de l'unité sont visiblement altérées, ce qui indique la nécessité d'une réparation.
 - ◆ L'unité ne fonctionne pas normalement bien que les instructions d'utilisation soient respectées.
-

- ◆ N'utilisez que les commandes qui sont abordées dans le mode d'emploi. Le réglage incorrect d'autres commandes peut être à l'origine de dommages qui nécessiteront beaucoup de travail pour qu'un technicien qualifié puisse réparer l'unité.
- ◆ Ne connectez pas le connecteur RJ-11 portant la marque « Sensor » (Capteur) à un réseau de télécommunication public.

랙 마운팅

- ◆ 랙 위에 작업하기 전에 stabilizer가 랙에서 바닥까지 안전하게 설치되었는지 확인하시고, 바닥에 기댄 랙의 총 중량을 확인하십시오. 앞면과 옆면 stabilizer를 랙 하나에 설치하거나, 랙 위에 작업하기 전에 여러 개의 랙이 겹친 곳에 앞면 stabilizer를 설치하십시오.
- ◆ 항상 랙 아래에서 위로 물건을 놓으십시오. 그리고 맨 처음 랙에 가장 무거운 물건을 올려 놓으십시오.
- ◆ 랙에 장치를 설치하기 전에 랙이 평평하고 안정적인지 확인하십시오.
- ◆ 랙에 전원을 제공하는 AC 전원 분류 회로에 과부하를 일으키지 마십시오. 총 랙 부하는 분류 회로 용량의 80%를 초과해서는 안됩니다.
- ◆ 전원 스트립 및 기타 전기 커넥터를 포함하여 랙에 사용되는 모든 장비가 적절하게 접지되어 있는지 확인하십시오.
- ◆ 랙 안에 적절한 공기 순환이 이루어지도록 하십시오.
- ◆ 랙 환경의 동작 주변 온도가 제조사에서 설정한 장비 주변 최대 온도를 넘어서지 않도록 주의하십시오.
- ◆ 랙 안에 다른 장치들이 수리 중일 때 어떤 장치든지 밟거나 기대지 마십시오.

eco PDU의 메인 전원 코드

이 패키지와 함께 제공된 전원 코드를 사용하십시오. 이 패키지와 함께 제공된 코드를 교체해야 하는 경우 제공된 코드와 최소한 동일한 표준의 코드를 사용해야 합니다.

전원 케이블 고정



eco PDU의 전원 콘센트에 케이블을 고정하려면 eco PDU와 함께 작동하도록 특별히 설계된 ATEN Lok-U-Plug 케이블 홀더만 사용하십시오. 다른 종류의 케이블 고정 장치를 사용하면 매우 위험할 수 있습니다. ATEN Lok-U-Plug에 대한 정보는 ATEN 대리점에 문의하십시오.

Montage sur bâti

- ◆ Avant de travailler sur le bâti, assurez-vous que les stabilisateurs sont bien fixés sur le bâti, qu'ils sont étendus au sol et que tout le poids du bâti repose sur le sol. Installez les stabilisateurs avant et latéraux sur un même bâti ou bien les stabilisateurs avant si plusieurs bâtis sont réunis, avant de travailler sur le bâti.
- ◆ Chargez toujours le bâti de bas en haut et chargez l'élément le plus lourd en premier.
- ◆ Assurez-vous que le bâti est à niveau et qu'il est stable avant de sortir une unité du bâti.
- ◆ Agissez avec précaution lorsque vous appuyez sur les loquets de libération du rail d'unité et lorsque vous faites coulisser une unité dans et hors d'un bâti ; vous pourriez vous pincer les doigts dans les rails.
- ◆ Une fois qu'une unité a été insérée dans le bâti, étendez avec précaution le rail dans une position de verrouillage puis faites glisser l'unité dans le bâti.
- ◆ Ne surchargez pas le circuit de l'alimentation CA qui alimente le bâti. La charge totale du bâti ne doit pas dépasser 80 % de la capacité du circuit.
- ◆ Assurez-vous que tous les équipements utilisés sur le bâti, y-compris les multiprises et autres connecteurs électriques, sont correctement mis à la terre.
- ◆ Assurez-vous que les unités présentes dans le bâti bénéficie d'une circulation d'air suffisante.
- ◆ Assurez-vous que la température ambiante de fonctionnement de l'environnement du bâti ne dépasse pas la température ambiante maximale spécifiée pour l'équipement par le fabricant.
- ◆ Ne marchez sur aucun appareil lors de la maintenance d'autres appareils d'un bâti.

Le cordon d'alimentation principale de l'unité d'alimentation éco

Utilisez le câble d'alimentation fourni. Au cas où il s'avèrerait nécessaire de remplacer le cordon fourni avec l'appareil, veillez à utiliser un cordon respectant au minimum la même norme que celui d'origine.



Fixation des câbles d'alimentation

Pour fixer les câbles aux sorties d'alimentation de l'unité d'alimentation éco, utilisez uniquement les supports de câble Lok-U-Plug d'ATEN qui ont été conçus spécialement pour être utilisés avec l'unité

d'alimentation éco. L'utilisation de tout autre type système de fixation de câble pourrait s'avérer très dangereuse. Veuillez contacter votre revendeur ATEN pour plus d'informations sur le support de câble ATEN Lok-U-Plug.

기술 지원

국제

- ◆ 온라인 기술 지원 – 문제 해결, 문서, 소프트웨어 업그레이드: <http://eservice.aten.com>
- ◆ 전화 지원은 v 페이지 전화 연결 지원을 참조하십시오.

복미

E- 메일 지원		support@aten-usa.com
온라인 기술 지원	문제 해결 문서 소프트웨어 업그레이드	http://www.aten-usa.com/support
전화 연결 지원		1-888-999-ATEN 내선 4988 1-949-428-1111

본사와 연락할 때 사전에 다음과 같은 정보를 준비하십시오.

- ◆ 제품 모델 번호, 시리얼 번호, 구입 날짜
- ◆ 컴퓨터 환경, 운영 체제, 개조 정도, 확장 카드, 소프트웨어
- ◆ 에러가 발생했을 때 나타나는 에러 메시지
- ◆ 에러가 발생하는 동작 과정
- ◆ 문제 해결에 도움이 될 만한 다른 정보들

IP 주소 결정

처음 로그인하는 관리자인 경우, eco PDU에 접속하여 사용자가 접속할 수 있는 IP 주소를 부여해야 합니다. 선택할 수 있는 방법에는 2가지가 있습니다. 각 경우에 사용자의 클라이언트 컴퓨터는 eco PDU와 동일한 네트워크 세그먼트에 있어야 합니다. 연결하고 로그인한 후 장치에 고정 네트워크 주소를 제공할 수 있습니다. (42페이지 알림 설정 참조)

방식 1:

Windows를 실행하는 컴퓨터의 경우 IP Installer 유틸리티를 사용하여 IP 주소를 확인 및/또는 할당할 수 있습니다. 유틸리티는 당사 웹사이트에서 얻을 수 있습니다. 유틸리티를 컴퓨터에 다운로드한 후 다음을 수행하십시오.

1. IPInstaller.zip를 하드 드라이브의 디렉토리에 압축 해제하십시오.
2. IPInstaller 프로그램의 압축을 풀 디렉터리로 이동하여 IPInstaller.exe를 실행합니다. 아래와 비슷한 대화 상자가 나타납니다.

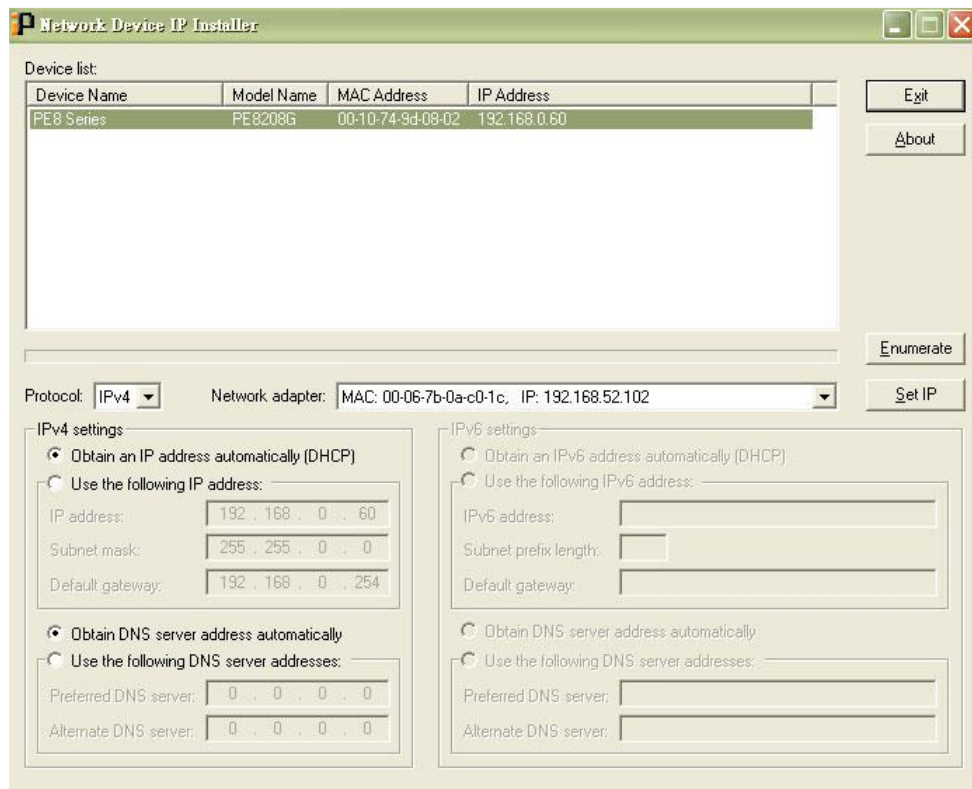

(다음 페이지에 계속)

(이전 페이지에서 이어짐)

3. 장치 목록에서 장치를 선택하십시오.

주의: 1. 목록이 비어 있거나 장치가 나타나지 않는 경우, **Enumerate**를 클릭하여 장치 목록을 갱신하십시오.

2. 목록에 1대 이상의 장치가 있는 경우, MAC 주소를 사용하여 사용자가 원하는 장치를 선택하십시오. eco PDU의 MAC 주소는 아래 패널에 있습니다.

4. Obtain an IP address automatically (DHCP)를 선택하거나 Specify an IP address를 선택하십시오. 후자를 선택하는 경우, 사용자 네트워크에 맞는 IP 주소, 서브넷 마스크, 게이트웨이 값을 입력하십시오.
5. **Set IP**를 클릭하십시오.
6. IP 주소가 장치 목록에 나타난 후에, 프로그램을 종료하려면 **Exit**를 클릭하십시오.

방식 2:

1. 사용자 컴퓨터의 IP 주소를 192.168.0.XXX로 설정하십시오.
XXX는 60을 초과하지 않는 숫자입니다. (192.168.0.60은 eco PDU의 기본 주소)
2. 장치의 기본 IP 주소(192.168.0.60)를 브라우저에 설정하면 연결할 수 있습니다.
3. 네트워크 세그먼트에 맞는 장치의 고정 IP 주소 (46페이지 IPv4 환경 구성 참조)를 할당하십시오.
4. 로그아웃 후에 클라이언트 컴퓨터의 IP 주소를 기존 값으로 재설정하십시오.
5. 로그인 후 네트워크 설정으로 이동하여 영구 IP 환경을 설정하십시오. (46페이지 IPv4 환경 구성 참조)

방식 3:

ATEN eco DC를 사용하면 PDU 장치를 구성하고 연결된 장비의 전원 상태를 모니터링하기 위해 IP 주소를 결정/할당할 수 있습니다. ATEN eco DC는 ATEN 웹사이트의 다운로드 영역에서 다운로드할 수 있습니다.

사양

PE5108A / PE5108B / PE5108G

	PE5108A	PE5108B	PE5108G
전기 사양			
공칭 입력 전압	100–120 VAC	100–240 VAC	100–240 VAC
최대 입력 전류	15A Max; 12A (UL de-rated)	15A Max; 12A (UL de-rated)	10A Max
입력 주파수	50–60 Hz	50–60 Hz	50–60 Hz
입력 연결	NEMA 5-15P	NEMA 6-15P	IEC 60320 C14
입력 전원	1800 VA (Max); 1440 VA (UL de-rated)	3120 VA (Max); 2496 VA (UL de-rated)	2300 VA(Max)
아울렛 유형	Total: 8 × NEMA 5-15R	Total: 8 × IEC320 C13	Total: 8 × IEC320 C13
공칭 출력 전압	100–120 VAC	100–240 VAC	100–240 VAC
최대 출력 전류 (아울렛)	◆ NEMA 5-15R: 15A (Max); 12A (UL de-rated)	◆ C13: 15A (Max); 12A (UL de-rated)	◆ C13: 10A (Max)
최대 출력 전류 (뱅크)	15A (Max); 12A (UL de-rated)	15A (Max); 12A (UL de-rated)	10A (Max)
최대 출력 전류 (전체)	15A (Max); 12A (UL de-rated)	15A (Max); 12A (UL de-rated)	10A (Max)
회로 차단기	1 × 15A Non-Fuse Breaker	1 × 15A Non-Fuse Breaker	1 × 15A Non-Fuse Breaker
계측	Bank level Current, Voltage, VA, PF and KWh Monitoring	Bank level Current, Voltage, VA, PF and KWh Monitoring	Bank level Current, Voltage, VA, PF and KWh Monitoring
아울렛 스위칭	None	None	None

	PE5108A	PE5108B	PE5108G
환경 센서 포트	2	2	2
계측 정확도	<ul style="list-style-type: none"> ◆ Voltage Range: 100VAC–250VAC +/- 1% ◆ Power Range: 100W–Maximum Capacity +/- 2% ◆ Current Range: 0.1A–1A +/- 0.1A, 1A–20A +/-1% 	<ul style="list-style-type: none"> ◆ Voltage Range: 100VAC–250VAC +/- 1% ◆ Power Range: 100W–Maximum Capacity +/- 2% ◆ Current Range: 0.1A–1A +/- 0.1A, 1A–20A +/-1% 	<ul style="list-style-type: none"> ◆ Voltage Range: 100VAC–250VAC +/- 1% ◆ Power Range: 100W –Maximum Capacity +/- 2% ◆ Current Range: 0.1A–1A +/- 0.1A, 1A–20A +/-1%
제품 외관			
크기 (L x W x H)	43.24 x 4.40 x 21.93 cm	43.24 x 4.40 x 21.93 cm	43.24 x 4.40 x 21.93 cm
무게	2.77 kg	2.82 kg	2.82 kg
전원 코드 길이	3 m	3 m	3 m
사용 환경			
온도 (동작/보관)	0–50°C / -20–60°C	0–50°C / -20–60°C	0–50°C / -20–60°C
습도 (동작/보관)	비응축 상태에서 0–80% RH	비응축 상태에서 0–80% RH	비응축 상태에서 0–80% RH
지원 버전			
EMC 인증	FCC, 기타 (요청 시)	FCC, 기타 (요청 시)	CE, 기타 (요청 시)
안전 인증	UL, 기타 (요청 시)	UL, 기타 (요청 시)	CE-LVD, 기타 (요청 시)

PE5208A / PE5208B / PE5208G

	PE5208A	PE5208B	PE5208G
전기 사양			
공칭 입력 전압	100–120 VAC	100–240 VAC	100–240 VAC
최대 입력 전류	20A Max; 16A(UL de-rated)	20A Max; 16A(UL de-rated)	16A Max
입력 주파수	50–60 Hz	50–60 Hz	50–60 Hz
입력 연결	NEMA L5-20P	◆ PE5208B-ATA-J: NEMA L6-20P ◆ PE5208B-ATA-G: IEC 60320 C20	IEC 60320 C20
입력 전원	2400 VA (Max); 1920 VA(UL de-rated)	4160 VA (Max); 3328 VA(UL de-rated)	3680 VA (Max)
아울렛 유형	Total: 8 × NEMA 5-20R	Total: 7 × IEC320 C13; 1 × IEC320 C19	Total: 7 × IEC320 C13; 1 × IEC320 C19
공칭 출력 전압	100–120 VAC	100–240 VAC	100–240 VAC
최대 출력 전류 (아울렛)	◆ NEMA 5-20R: 20A(Max); 16A(UL de-rated)	◆ C13: 15A(Max); 12A(UL de-rated) ◆ C19: 20A(Max); 16A(UL de-rated)	◆ C13: 10A (Max) ◆ C19: 16A(Max)
최대 출력 전류 (뱅크)	20A (Max); 16A (UL de-rated)	20A (Max); 16A (UL de-rated)	16A (Max)
최대 출력 전류 (전체)	20A (Max); 16A (UL de-rated)	20A (Max); 16A (UL de-rated)	16A (Max)
회로 차단기	1 × 20A Non-Fuse Breaker	1 × 20A Non-Fuse Breaker	1 × 16A Non-Fuse Breaker
계측	Bank level Current, Voltage, VA, PF and KWh Monitoring	Bank level Current, Voltage, VA, PF and KWh Monitoring	Bank level Current, Voltage, VA, PF and KWh Monitoring
아울렛 스위칭	None	None	None

	PE5208A	PE5208B	PE5208G
환경 센서 포트	2	2	2
계측 정확도	<ul style="list-style-type: none"> ◆ Voltage Range: 100VAC–250VAC +/- 1% ◆ Power Range: 100W–Maximum Capacity +/- 2% ◆ Current Range: 0.1A–1A +/- 0.1A, 1A–20A +/-1% 	<ul style="list-style-type: none"> ◆ Voltage Range: 100VAC–250VAC +/- 1% ◆ Power Range: 100W–Maximum Capacity +/- 2% ◆ Current Range: 0.1A–1A +/- 0.1A, 1A–20A +/-1% 	<ul style="list-style-type: none"> ◆ Voltage Range: 100VAC–250VAC +/- 1% ◆ Power Range: 100W –Maximum Capacity +/- 2% ◆ Current Range: 0.1A–1A +/- 0.1A, 1A–20A +/-1%
제품 외관			
크기 (L x W x H)	43.24 × 22.04 × 4.40 cm (17.02 × 8.68 × 1.73 in.)	43.24 × 22.04 × 4.40 cm (17.02 × 8.68 × 1.73 in.)	43.24 × 22.04 × 4.40 cm (17.02 × 8.68 × 1.73 in.)
무게	2.71 kg (5.97 lb)	2.71 kg (5.97 lb)	2.71 kg (5.97 lb)
전원 코드 길이	3 m	3 m	3 m
사용 환경			
온도 (동작/보관)	0–50°C / -20–60°C	0–50°C / -20–60°C	0–50°C / -20–60°C
습도 (동작/보관)	비응축 상태에서 0–80% RH	비응축 상태에서 0–80% RH	비응축 상태에서 0–80% RH
지원 버전			
EMC 인증	FCC, 기타 (요청 시)	FCC, 기타 (요청 시)	CE, 기타 (요청 시)
안전 인증	UL, 기타 (요청 시)	UL, 기타 (요청 시)	CE-LVD, 기타 (요청 시)

PE6108A / PE6108B / PE6108G

	PE6108A	PE6108B	PE6108G
전기 사양			
공칭 입력 전압	100–120 VAC	100–240 VAC	100–240 VAC
최대 입력 전류	15A Max; 12A (UL de-rated)	15A Max; 12A (UL de-rated)	10A Max
입력 주파수	50–60 Hz	50–60 Hz	50–60 Hz
입력 연결	NEMA 5-15P	NEMA 5-15P	IEC 60320 C20
입력 전원	1800 VA (Max); 1440 VA (UL de-rated)	3120 VA (Max); 2496 VA (UL de-rated)	2300 VA (Max)
아울렛 유형	Total: 8 × NEMA 5-15R	Total: 8 × IEC320 C13	Total: 8 × IEC320 C13
공칭 출력 전압	100–120 VAC	100–240 VAC	100–240 VAC
최대 출력 전류 (아울렛)	NEMA 5-15R: 15A (Max); 12A (UL de-rated)	C13: 15A (Max); 12A (UL de-rated)	C13: 10A (Max)
최대 출력 전류 (뱅크)	15A (Max); 12A (UL de-rated)	15A (Max); 12A (UL de-rated)	10A (Max)
최대 출력 전류 (전체)	15A (Max); 12A (UL de-rated)	15A (Max); 12A (UL de-rated)	10A (Max)
회로 차단기	1 × 15A Non-Fuse Breaker	1 × 15A Non-Fuse Breaker	1 × 15A Non-Fuse Breaker
계측	Bank level Current, Voltage, VA, PF and KWh Monitoring	Bank level Current, Voltage, VA, PF and KWh Monitoring	Bank level Current, Voltage, VA, PF and KWh Monitoring
아울렛 스위칭	Yes	Yes	Yes
환경 센서 포트	2	2	2

	PE6108A	PE6108B	PE6108G
계측 정확도	<ul style="list-style-type: none"> ◆ Voltage Range: 100VAC–250VAC +/- 1% ◆ Power Range: 100W–Maximum Capacity +/- 2% ◆ Current Range: 0.1A–1A +/- 0.1A, 1A–20A +/-1% 	<ul style="list-style-type: none"> ◆ Voltage Range: 100VAC–250VAC +/- 1% ◆ Power Range: 100W–Maximum Capacity +/- 2% ◆ Current Range: 0.1A–1A +/- 0.1A, 1A–20A +/-1% 	<ul style="list-style-type: none"> ◆ Voltage Range: 100VAC–250VAC +/- 1% ◆ Power Range: 100W –Maximum Capacity +/- 2% ◆ Current Range: 0.1A–1A +/- 0.1A, 1A–20A +/-1%
제품 외관			
크기 (L x W x H)	43.24 × 22.04 × 4.40 cm (17.02 × 8.68 × 1.73 in.)	43.24 × 22.04 × 4.40 cm (17.02 × 8.68 × 1.73 in.)	43.24 × 22.04 × 4.40 cm (17.02 × 8.68 × 1.73 in.)
무게	2.77 kg (6.1 lb)	2.77 kg (6.1 lb)	2.77 kg (6.1 lb)
전원 코드 길이	3 m	3 m	3 m
사용 환경			
온도 (동작/보관)	0–50°C / -20–60°C	0–50°C / -20–60°C	0–50°C / -20–60°C
습도 (동작/보관)	비응축 상태에서 0–80% RH	비응축 상태에서 0–80% RH	비응축 상태에서 0–80% RH
지원 버전			
EMC 인증	FCC, 기타 (요청 시)	FCC, 기타 (요청 시)	CE, 기타 (요청 시)
안전 인증	UL, 기타 (요청 시)	UL, 기타 (요청 시)	CE-LVD, 기타 (요청 시)

PE6208A / PE6208B / PE6208G

	PE6208A	PE6208B	PE6208G
전기 사양			
공칭 입력 전압	100-120 VAC	100-240 VAC	100-240 VAC
최대 입력 전류	20A Max; 16A (UL de-rated)	20A Max; 16A (UL de-rated)	16A Max
입력 주파수	50-60 Hz	50-60 Hz	50-60 Hz
입력 연결	◆ PE6208A-ATA-A: NEMA 5 -20P ◆ PE6208A-ATA-J: NEMA L5-20P	◆ PE6208B-ATA-J: NEMA L6-20P ◆ PE6208B-ATA-G: IEC 60320 C20	IEC 60320 C20
입력 전원	2400 VA (Max); 1920 VA(UL de-rated)	4160 VA (Max); 3328 VA(UL de-rated)	3680 VA (Max)
아울렛 유형	Total: 8 × NEMA 5-20R	Total: 7 × IEC320 C13; 1 × IEC320 C19	Total: 7 × IEC320 C13; 1 × IEC320 C19
공칭 출력 전압	100-120 VAC	100-240 VAC	100-240 VAC
최대 출력 전류 (아울렛)	◆ NEMA 5-20R: 20A(Max); 16A(UL de-rated)	◆ C13: 15A(Max); 12A(UL de-rated) ◆ C19: 20A(Max); 16A(UL de-rated)	◆ C13: 10A (Max) ◆ C19: 16A(Max)
최대 출력 전류 (뱅크)	20A (Max); 16A (UL de-rated)	20A (Max); 16A (UL de-rated)	16A (Max)
최대 출력 전류 (전체)	20A (Max); 16A (UL de-rated)	20A (Max); 16A (UL de-rated)	16A (Max)
회로 차단기	1 × 20A Non-Fuse Breaker	1 × 20A Non-Fuse Breaker	1 × 16A Non-Fuse Breaker
계측	Bank level Current, Voltage, VA, PF and KWh Monitoring	Bank level Current, Voltage, VA, PF and KWh Monitoring	Bank level Current, Voltage, VA, PF and KWh Monitoring
아울렛 스위칭	Yes	Yes	Yes

	PE6208A	PE6208B	PE6208G
환경 센서 포트	2	2	2
계측 정확도	<ul style="list-style-type: none"> ◆ Voltage Range: 100VAC–250VAC +/- 1% ◆ Power Range: 100W–Maximum Capacity +/- 2% ◆ Current Range: 0.1A–1A +/- 0.1A, 1A–20A +/-1% 	<ul style="list-style-type: none"> ◆ Voltage Range: 100VAC–250VAC +/- 1% ◆ Power Range: 100W–Maximum Capacity +/- 2% ◆ Current Range: 0.1A–1A +/- 0.1A, 1A–20A +/-1% 	<ul style="list-style-type: none"> ◆ Voltage Range: 100VAC–250VAC +/- 1% ◆ Power Range: 100W –Maximum Capacity +/- 2% ◆ Current Range: 0.1A–1A +/- 0.1A, 1A–20A +/-1%
제품 외관			
크기 (L x W x H)	43.24 × 22.04 × 4.40 cm (17.02 × 8.68 × 1.73 in.)	43.24 × 22.04 × 4.40 cm (17.02 × 8.68 × 1.73 in.)	43.24 × 22.04 × 4.40 cm (17.02 × 8.68 × 1.73 in.)
무게	2.79 kg (6.15 lb)	2.79 kg (6.15 lb)	2.79 kg (6.15 lb)
전원 코드 길이	3 m	3 m	3 m
사용 환경			
온도 (동작/보관)	0–50°C / -20–60°C	0–50°C / -20–60°C	0–50°C / -20–60°C
습도 (동작/보관)	비응축 상태에서 0–80% RH	비응축 상태에서 0–80% RH	비응축 상태에서 0–80% RH
지원 버전			
EMC 인증	FCC, 기타 (요청 시)	FCC, 기타 (요청 시)	CE, 기타 (요청 시)
안전 인증	UL, 기타 (요청 시)	UL, 기타 (요청 시)	CE-LVD, 기타 (요청 시)

PE7108A / PE7108B / PE7108G

	PE7108A	PE7108B	PE7108G
전기 사양			
공칭 입력 전압	100–120 VAC	100–240 VAC	100–240 VAC
최대 입력 전류	15A Max; 12A (UL de-rated)	15A Max; 12A (UL de-rated)	10A Max
입력 주파수	50–60 Hz	50–60 Hz	50–60 Hz
입력 연결	NEMA 5-15P	NEMA 6-15P	IEC 60320 C14
입력 전원	1800 VA (Max); 1440 VA (UL de-rated)	3120 VA (Max); 2496 VA(UL de-rated)	2300 VA (Max)
아울렛 유형	Total: 8 × NEMA 5-15R	Total: 8 × IEC320 C13	Total: 8 × IEC320 C13
공칭 출력 전압	100–120 VAC	100–240 VAC	100–240 VAC
최대 출력 전류 (아울렛)	◆ NEMA 5-15R: 15A (Max); 12A (UL de-rated)	◆ C13: 15A (Max); 12A (UL de-rated)	◆ C13: 10A (Max)
최대 출력 전류 (뱅크)	15A (Max); 12A (UL de-rated)	15A (Max); 12A (UL de-rated)	10A (Max)
최대 출력 전류 (전체)	15A (Max); 12A (UL de-rated)	15A (Max); 12A (UL de-rated)	10A (Max)
회로 차단기	1 × 15A Non-Fuse Breaker	1 × 15A Non-Fuse Breaker	1 × 15A Non-Fuse Breaker
계측	Bank level Current, Voltage, VA, PF and KWh Monitoring	Bank level Current, Voltage, VA, PF and KWh Monitoring	Bank level Current, Voltage, VA, PF and KWh Monitoring
아울렛 스위칭	None	None	None
환경 센서 포트	2	2	2

	PE7108A	PE7108B	PE7108G
계측 정확도	<ul style="list-style-type: none"> ◆ Voltage Range: 100VAC–250VAC +/- 1% ◆ Power Range: 100W–Maximum Capacity +/- 2% ◆ Current Range: 0.1A–1A +/- 0.1A, 1A–20A +/-1% 	<ul style="list-style-type: none"> ◆ Voltage Range: 100VAC–250VAC +/- 1% ◆ Power Range: 100W–Maximum Capacity +/- 2% ◆ Current Range: 0.1A–1A +/- 0.1A, 1A–20A +/-1% 	<ul style="list-style-type: none"> ◆ Voltage Range: 100VAC–250VAC +/- 1% ◆ Power Range: 100W –Maximum Capacity +/- 2% ◆ Current Range: 0.1A–1A +/- 0.1A, 1A–20A +/-1%
제품 외관			
크기 (L x W x H)	43.24 × 22.04 × 4.40 cm (17.02 × 8.68 × 1.73 in.)	43.24 × 22.04 × 4.40 cm (17.02 × 8.68 × 1.73 in.)	43.24 × 22.04 × 4.40 cm (17.02 × 8.68 × 1.73 in.)
무게	2.72 kg (5.99 lb)	2.72 kg (5.99 lb)	2.72 kg (5.99 lb)
전원 코드 길이	3 m	3 m	3 m
사용 환경			
온도 (동작/보관)	0–50°C / -20–60°C	0–50°C / -20–60°C	0–50°C / -20–60°C
습도 (동작/보관)	비응축 상태에서 0–80% RH	비응축 상태에서 0–80% RH	비응축 상태에서 0–80% RH
지원 버전			
EMC 인증	FCC, 기타 (요청 시)	FCC, 기타 (요청 시)	CE, 기타 (요청 시)
안전 인증	UL, 기타 (요청 시)	UL, 기타 (요청 시)	CE-LVD, 기타 (요청 시)

PE7208A / PE7208B / PE7208G

	PE7208A	PE7208B	PE7208G
전기 사양			
공칭 입력 전압	100-120 VAC	100-240 VAC	100-240 VAC
최대 입력 전류	20A Max; 16A(UL de-rated)	20A Max; 16A(UL de-rated)	16A Max
입력 주파수	50-60 Hz	50-60 Hz	50-60 Hz
입력 연결	NEMA 5-20P	NEMA 6-20P	IEC 60320 C20
입력 전원	2400 VA (Max); 1920 VA(UL de-rated)	4160 VA (Max); 3328 VA(UL de-rated)	3680 VA (Max)
아울렛 유형	Total: 8 × NEMA 5-20R	Total: 7 × IEC320 C13; 1 × IEC320 C19	Total: 7 × IEC320 C13; 1 × IEC320 C19
공칭 출력 전압	100-120 VAC	100-240 VAC	100-240 VAC
최대 출력 전류 (아울렛)	◆ NEMA 5-20R: 20A(Max); 16A(UL de-rated)	◆ C13: 15A(Max); 12A(UL de-rated) ◆ C19: 20A(Max); 16A(UL de-rated)	◆ C13: 10A (Max) ◆ C19: 16A(Max)
최대 출력 전류 (뱅크)	20A (Max); 16A (UL de-rated)	20A (Max); 16A (UL de-rated)	16A (Max)
최대 출력 전류 (전체)	20A (Max); 16A (UL de-rated)	20A (Max); 16A (UL de-rated)	16A (Max)
회로 차단기	1 × 20A Non-Fuse Breaker	1 × 20A Non-Fuse Breaker	1 × 16A Non-Fuse Breaker
계측	Outlet level Current, Voltage, VA , PF and KWh Monitoring	Outlet level Current, Voltage, VA , PF and KWh Monitoring	Outlet level Current, Voltage, VA , PF and KWh Monitoring
아울렛 스위칭	None	None	None

	PE7208A	PE7208B	PE7208G
환경 센서 포트	2	2	2
계측 정확도	<ul style="list-style-type: none"> ◆ Voltage Range: 100VAC–250VAC +/- 1% ◆ Power Range: 100W–Maximum Capacity +/- 2% ◆ Current Range: 0.1A–1A +/- 0.1A, 1A–20A +/-1% 	<ul style="list-style-type: none"> ◆ Voltage Range: 100VAC–250VAC +/- 1% ◆ Power Range: 100W–Maximum Capacity +/- 2% ◆ Current Range: 0.1A–1A +/- 0.1A, 1A–20A +/-1% 	<ul style="list-style-type: none"> ◆ Voltage Range: 100VAC–250VAC +/- 1% ◆ Power Range: 100W –Maximum Capacity +/- 2% ◆ Current Range: 0.1A–1A +/- 0.1A, 1A–20A +/-1%
제품 외관			
크기 (L x W x H)	43.24 × 22.04 × 4.40 cm (17.02 × 8.68 × 1.73 in.)	43.24 × 22.04 × 4.40 cm (17.02 × 8.68 × 1.73 in.)	43.24 × 22.04 × 4.40 cm (17.02 × 8.68 × 1.73 in.)
무게	2.74 kg (6.04 lb)	2.74 kg (6.04 lb)	2.74 kg (6.04 lb)
전원 코드 길이	3 m	3 m	3 m
사용 환경			
온도 (동작/보관)	0–50°C / -20–60°C	0–50°C / -20–60°C	0–50°C / -20–60°C
습도 (동작/보관)	비응축 상태에서 0–80% RH	비응축 상태에서 0–80% RH	비응축 상태에서 0–80% RH
지원 버전			
EMC 인증	FCC, 기타 (요청 시)	FCC, 기타 (요청 시)	CE, 기타 (요청 시)
안전 인증	UL, 기타 (요청 시)	UL, 기타 (요청 시)	CE-LVD, 기타 (요청 시)

PE8108A / PE8108B / PE8108G

	PE8108A	PE8108B	PE8108G
전기 사양			
공칭 입력 전압	100–120 VAC	100–240 VAC	100–240 VAC
최대 입력 전류	15A Max; 12A (UL de-rated)	15A Max; 12A (UL de-rated)	10A Max
입력 주파수	50–60 Hz	50–60 Hz	50–60 Hz
입력 연결	NEMA 5-15P	NEMA 6-15P	IEC 60320 C14
입력 전원	1800 VA (Max); 1440 VA (UL de-rated)	3120 VA (Max); 2496 VA(UL de-rated)	2300 VA (Max)
아울렛 유형	Total: 8 × NEMA 5-15R	Total: 8 × IEC320 C13	Total: 8 × IEC320 C13
공칭 출력 전압	100–120 VAC	100–240 VAC	100–240 VAC
최대 출력 전류 (아울렛)	◆ NEMA 5-15R: 15A (Max); 12A (UL de-rated)	◆ C13: 15A (Max); 12A (UL de-rated)	◆ C13: 10A (Max)
최대 출력 전류 (뱅크)	15A (Max); 12A (UL de-rated)	15A (Max); 12A (UL de-rated)	10A (Max)
최대 출력 전류 (전체)	15A (Max); 12A (UL de-rated)	15A (Max); 12A (UL de-rated)	10A (Max)
회로 차단기	1 × 15A Non-Fuse Breaker	1 × 15A Non-Fuse Breaker	1 × 15A Non-Fuse Breaker
계측	Outlet level Current, Voltage, VA , PF and KWh Monitoring	Outlet level Current, Voltage, VA , PF and KWh Monitoring	Outlet level Current, Voltage, VA , PF and KWh Monitoring
아울렛 스위칭	Yes	Yes	Yes
환경 센서 포트	2	2	2

	PE8108A	PE8108B	PE8108G
계측 정확도	<ul style="list-style-type: none"> ◆ Voltage Range: 100VAC–250VAC +/- 1% ◆ Power Range: 100W–Maximum Capacity +/- 2% ◆ Current Range: 0.1A–1A +/- 0.1A, 1A–20A +/-1% 	<ul style="list-style-type: none"> ◆ Voltage Range: 100VAC–250VAC +/- 1% ◆ Power Range: 100W–Maximum Capacity +/- 2% ◆ Current Range: 0.1A–1A +/- 0.1A, 1A–20A +/-1% 	<ul style="list-style-type: none"> ◆ Voltage Range: 100VAC–250VAC +/- 1% ◆ Power Range: 100W –Maximum Capacity +/- 2% ◆ Current Range: 0.1A–1A +/- 0.1A, 1A–20A +/-1%
제품 외관			
크기 (L x W x H)	43.24 × 22.04 × 4.40 cm (17.02 × 8.68 × 1.73 in.)	43.24 × 22.04 × 4.40 cm (17.02 × 8.68 × 1.73 in.)	43.24 × 22.04 × 4.40 cm (17.02 × 8.68 × 1.73 in.)
무게	2.75 kg (6.06 lb)	2.75 kg (6.06 lb)	2.75 kg (6.06 lb)
전원 코드 길이	3 m	3 m	3 m
사용 환경			
온도 (동작/보관)	0–50°C / -20–60°C	0–50°C / -20–60°C	0–50°C / -20–60°C
습도 (동작/보관)	비응축 상태에서 0–80% RH	비응축 상태에서 0–80% RH	비응축 상태에서 0–80% RH
지원 버전			
EMC 인증	FCC, 기타 (요청 시)	FCC, 기타 (요청 시)	CE, 기타 (요청 시)
안전 인증	UL, 기타 (요청 시)	UL, 기타 (요청 시)	CE-LVD, GOST, 기타 (요청 시)

PE8208A / PE8208B / PE8208G

	PE8208A	PE8208B	PE8208G
전기 사양			
공칭 입력 전압	100-120 VAC	100-240 VAC	100-240 VAC
최대 입력 전류	20A Max; 16A (UL de-rated)	20A Max; 16A (UL de-rated)	16A Max
입력 주파수	50-60 Hz	50-60 Hz	50-60 Hz
입력 연결	NEMA 5-20P	NEMA 6-20P	IEC 60320 C20
입력 전원	2400 VA (Max); 1920 VA (UL de-rated)	4160 VA (Max); 3328 VA (UL de-rated)	3680 VA (Max)
아울렛 유형	Total: 8 × NEMA 5-20R	Total: 7 × IEC320 C13; 1 × IEC320 C19	Total: 7 × IEC320 C13; 1 × IEC320 C19
공칭 출력 전압	100-120 VAC	100-240 VAC	100-240 VAC
최대 출력 전류 (아울렛)	◆ NEMA 5-20R: 20A (Max); 16A (UL de-rated)	◆ C13: 15A(Max); 12A (UL de-rated) ◆ C19: 20A(Max); 16A (UL de-rated)	◆ C13: 10A (Max) ◆ C19: 16A (Max)
최대 출력 전류 (뱅크)	20A (Max); 16A (UL de-rated)	20A (Max); 16A (UL de-rated)	16A (Max)
최대 출력 전류 (전체)	20A (Max); 16A (UL de-rated)	20A (Max); 16A (UL de-rated)	16A (Max)
회로 차단기	1 × 20A Non-Fuse Breaker	1 × 20A Non-Fuse Breaker	1 × 16A Non-Fuse Breaker
계측	Outlet level Current, Voltage, VA, PF and KWh Monitoring	Outlet level Current, Voltage, VA, PF and KWh Monitoring	Outlet level Current, Voltage, VA, PF and KWh Monitoring
아울렛 스위칭	Yes	Yes	Yes

	PE8208A	PE8208B	PE8208G
환경 센서 포트	2	2	2
계측 정확도	<ul style="list-style-type: none"> ◆ Voltage Range: 100VAC–250VAC +/- 1% ◆ Power Range: 100W–Maximum Capacity +/- 2% ◆ Current Range: 0.1A–1A +/- 0.1A, 1A–20A +/-1% 	<ul style="list-style-type: none"> ◆ Voltage Range: 100VAC–250VAC +/- 1% ◆ Power Range: 100W–Maximum Capacity +/- 2% ◆ Current Range: 0.1A–1A +/- 0.1A, 1A–20A +/-1% 	<ul style="list-style-type: none"> ◆ Voltage Range: 100VAC–250VAC +/- 1% ◆ Power Range: 100W –Maximum Capacity +/- 2% ◆ Current Range: 0.1A–1A +/- 0.1A, 1A–20A +/-1%
제품 외관			
크기 (L x W x H)	43.24 × 22.04 × 4.40 cm (17.02 × 8.68 × 1.73 in.)	43.24 × 22.04 × 4.40 cm (17.02 × 8.68 × 1.73 in.)	43.24 × 22.04 × 4.40 cm (17.02 × 8.68 × 1.73 in.)
무게	2.84 kg (6.26 lb)	2.84 kg (6.26 lb)	2.84 kg (6.26 lb)
전원 코드 길이	3 m	3 m	3 m
사용 환경			
온도 (동작/보관)	0–50°C / -20–60°C	0–50°C / -20–60°C	0–50°C / -20–60°C
습도 (동작/보관)	비응축 상태에서 0–80% RH	비응축 상태에서 0–80% RH	비응축 상태에서 0–80% RH
지원 버전			
EMC 인증	FCC, 기타 (요청 시)	FCC, 기타 (요청 시)	CE, 기타 (요청 시)
안전 인증	UL, 기타 (요청 시)	UL, 기타 (요청 시)	CE-LVD, GOST, 기타 (요청 시)

관리자 로그인 실패

관리자 로그인을 수행할 수 없는 경우 (예를 들어 사용자 이름과 암호 정보가 깨지거나 잊어버렸을 경우) 사용자는 다음 과정을 통해 로그인 정보를 삭제할 수 있습니다.

1. eco PDU의 전원을 끄고, 케이스를 여십시오.
2. J6라고 표시된 점퍼 (PIN10 및 PIN9)를 점퍼 캡으로 단락 하십시오.

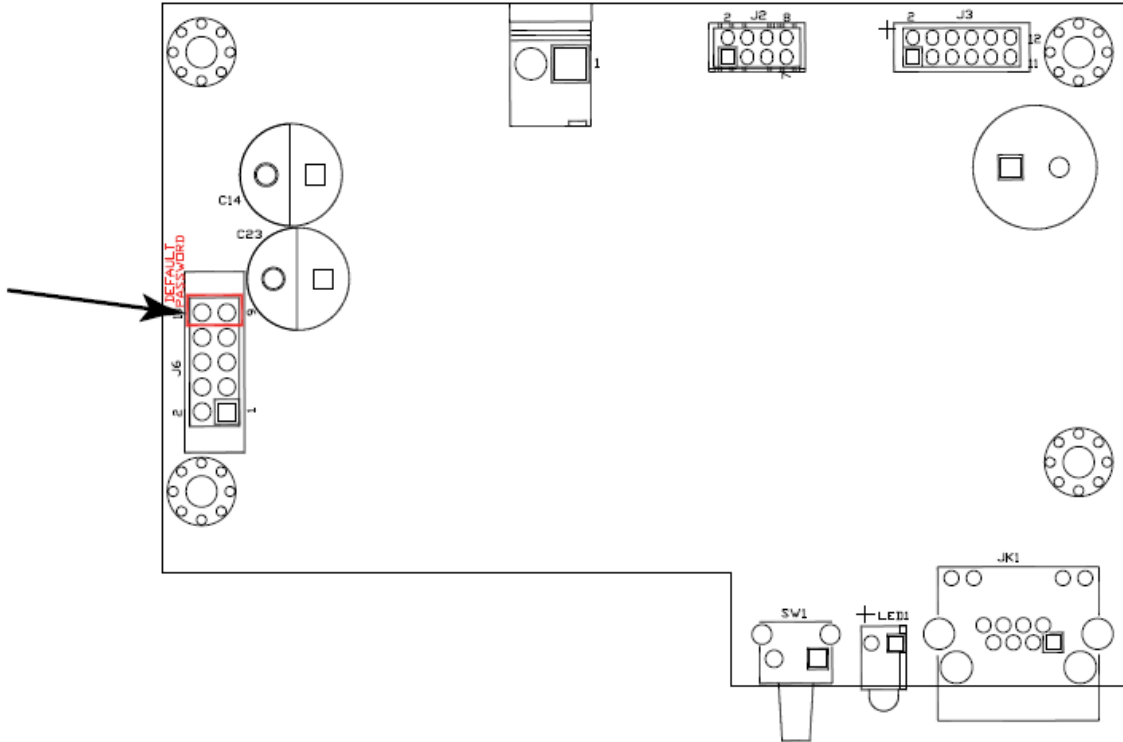

3. eco PDU의 전원을 켜십시오.
4. 1자리 7세그먼트 디스플레이에 "P"가 표시되면, PDU의 전원을 끄십시오.
5. J6에서 점퍼 캡을 제거하십시오.
6. 케이스를 덮고 eco PDU를 시작하십시오.

장치에 전원을 켜 후, 로그인 하기 위해 기본 사용자 이름과 암호를 사용할 수 있습니다.

ATEN 보증 정책

보증 정책은 제품 카테고리 및 구매 지역에 따라 다를 수 있습니다. 자세한 내용은 ATEN 공식 웹사이트를 방문하여 구매 국가/지역을 선택한 다음 지원 센터로 이동하거나 추가 지원을 위해 현지 ATEN 대리점 영업 담당자에게 문의하십시오.

Copyright © 2024 ATEN® International Co., Ltd.
Released: 2024-11-25

ATEN and the ATEN logo are registered trademarks of ATEN International Co., Ltd. All rights reserved. All other brand names and trademarks are the registered property of their respective owners.